



CENTRO DE SECCIONAMIENTO  
PARA CONEXIÓN DE PFV "MORALEJA"

LSMT 15 kV  
DESDE PFV MORALEJA

LSMT E/S  
Desde CS hasta Línea nº1  
D/C HEPRZ1 12/20 kV  
2x(3x240 mm<sup>2</sup>)  
L=5 m

STR HUMAMES

Línea existente  
15 kV MT I-DE  
Línea 1  
STR Humames

CARRETERA M-405

José Manuel Zambudio Bravo  
  
Colegiado Nº 1.074  
COIIRM

00	Enero 2023	J.Z.B.	J.Z.B.	J.Z.B.	J.Z.B.
Rev.	Fecha	Proyectado	Dibujado	Comprobado	Aprobado

A3

ESCALA  
1/1.000



DENOMINACION: PROYECTO DE EJECUCIÓN CENTRO DE SECCIONAMIENTO PFV MORALEJA.	
TÍTULO DEL PLANO: EMPLAZAMIENTO DE C.S. E INSTALACIONES DE INTERCONEXIÓN.	
PLANTA FOTOVOLTAICA MORALEJA. T.M.: HUMAMES DE MADRID (MADRID)	Nº: 2 DE 3 PLANO N. 03

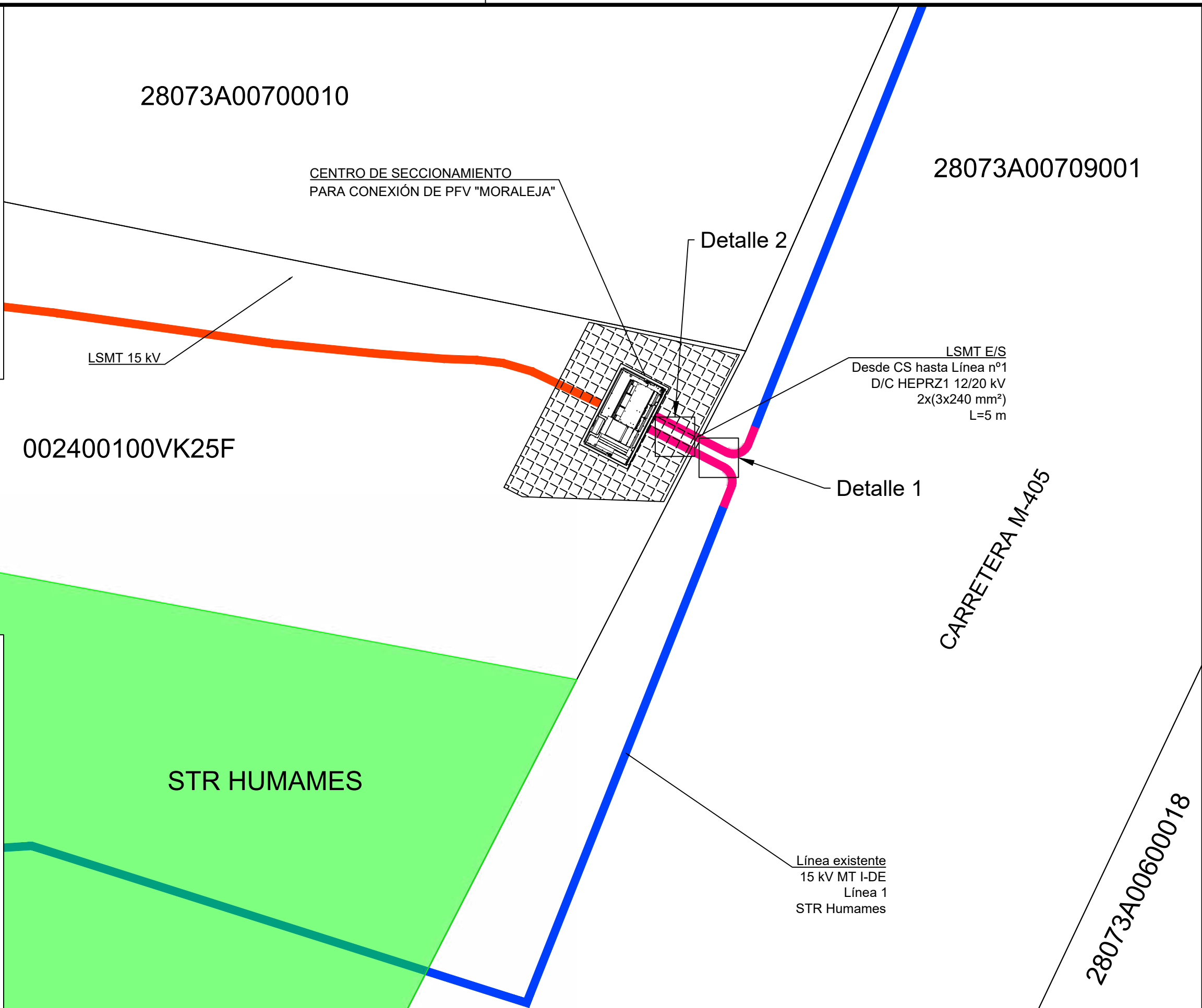
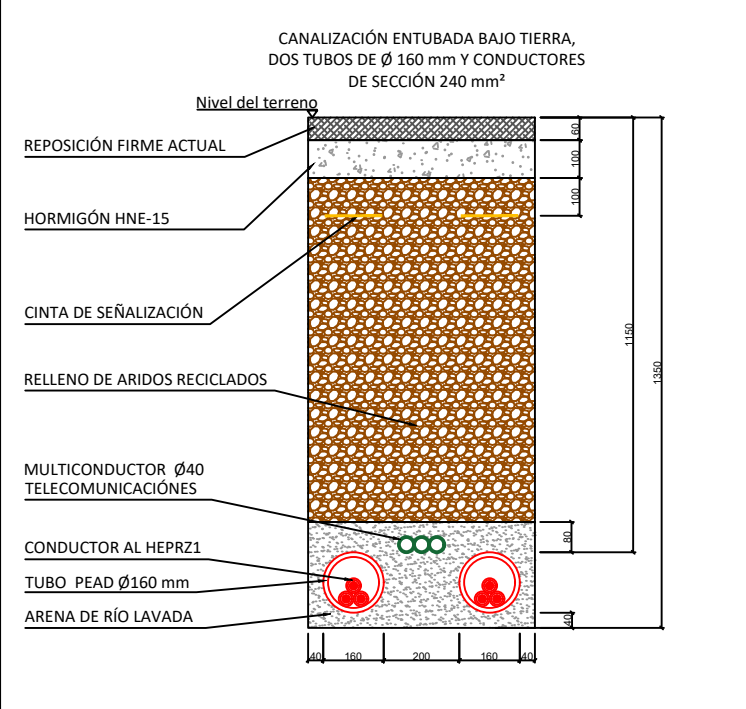
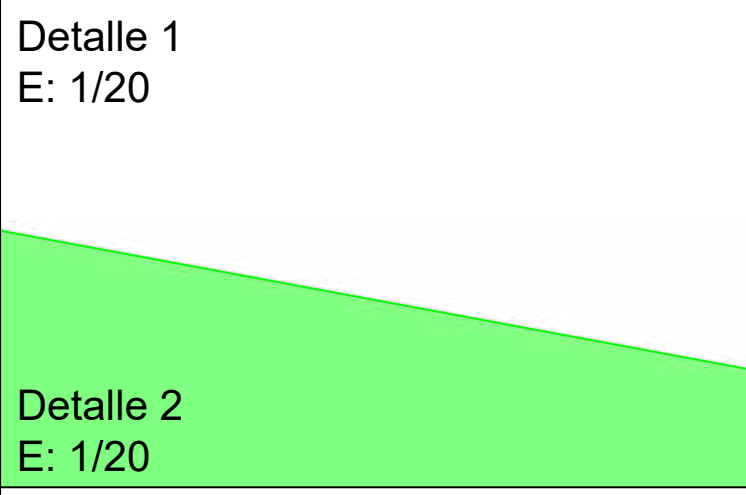
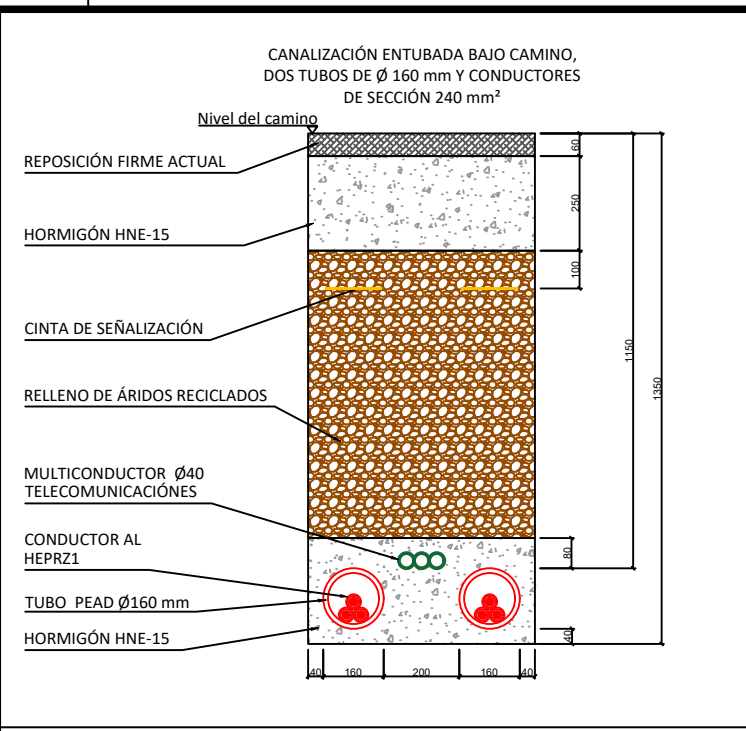

José Manuel Zambudio Bravo

*[Signature]*

Colegiado Nº 1.074  
COIRM

00	Enero 2023	J.Z.B.	J.Z.B.	J.Z.B.	J.Z.B.
Rev.	Fecha	Proyectado	Dibujado	Comprobado	Aprobado

A3

ESCALA 1/100

DENOMINACION: PROYECTO DE EJECUCIÓN CENTRO DE SECCIONAMIENTO PFV MORALEJA.		Nº: 3 DE 3
TÍTULO DEL PLANO: EMPLAZAMIENTO DE C.S. E INSTALACIONES DE INTERCONEXIÓN.		
PLANTA FOTOVOLTAICA MORALEJA. T.M.: HUMAMES DE MADRID (MADRID)		PLANO N. 03

Coordenadas LSMT		
	X	Y
1	428.672,7	4.454.543,7
2	428.674,5	4.454.542,7
3	428.674,8	4.454.542,8
4	428.675,0	4.454.543,4
5	428.675,3	4.454.543,3
6	428.674,5	4.454.541,2
7	428.674,2	4.454.541,3
8	428.674,4	4.454.541,9
9	428.674,3	4.454.542,2
10	428.672,4	4.454.543,2

Coordenadas CS		
	X	Y
A	428.670,9	4.454.546,0
B	428.674,7	4.454.545,1
C	428.672,8	4.454.541,4
D	428.669,2	4.454.541,5
E	428.668,8	4.454.541,8

28073A00700010

Leyenda		
	LSMT 15 kV EVACUACIÓN	
	SERVIDUMBRE DE PASO LSMT E/S DESDE CS HASTA CONEXIÓN.	2,1 m <sup>2</sup>
	SERVIDUMBRE DE PASO CONDUCTORES Y ACCESO	0,4 m <sup>2</sup>
	SERVIDUMBRE PERMANENTE C.S. (4,71m x 3,77m)	14,0 m <sup>2</sup>
	SUPERFICIE DE OCUPACIÓN TEMPORAL	85,4 m <sup>2</sup>

002400100VK25F

STR HUMAMES

ZONA DE VENTILACIÓN ACERADO PERIMETRAL

CENTRO DE SECCIONAMIENTO PARA CONEXIÓN DE PFV "MORALEJA"

LSMT 15 kV

28073A00709001

CARRETERA M-405

LSMT E/S  
Desde CS hasta Línea nº1  
D/C HEPRZ1 12/20 kV  
2x(3x240 mm<sup>2</sup>)  
L=5 m

Línea existente  
15 kV MT I-DE  
Línea 1  
STR Humames

28073A00600018

José Manuel Zambudio Bravo

Colegiado Nº 1.074  
COIIRM

Rev.	Fecha	Proyectado	Dibujado	Comprobado	Aprobado
00	Enero 2023	J.Z.B.	J.Z.B.	J.Z.B.	J.Z.B.

A3

ESCALA  
1/100

DENOMINACION: PROYECTO DE EJECUCIÓN CENTRO DE SECCIONAMIENTO PFV MORALEJA.

TÍTULO DEL PLANO: PARCELA AFECTADA. SERVIDUMBRES.

PLANTA FOTOVOLTAICA  
MORALEJA.  
T.M.: HUMAMES DE MADRID (MADRID)

Nº: 1 DE 1

PLANO N. 04



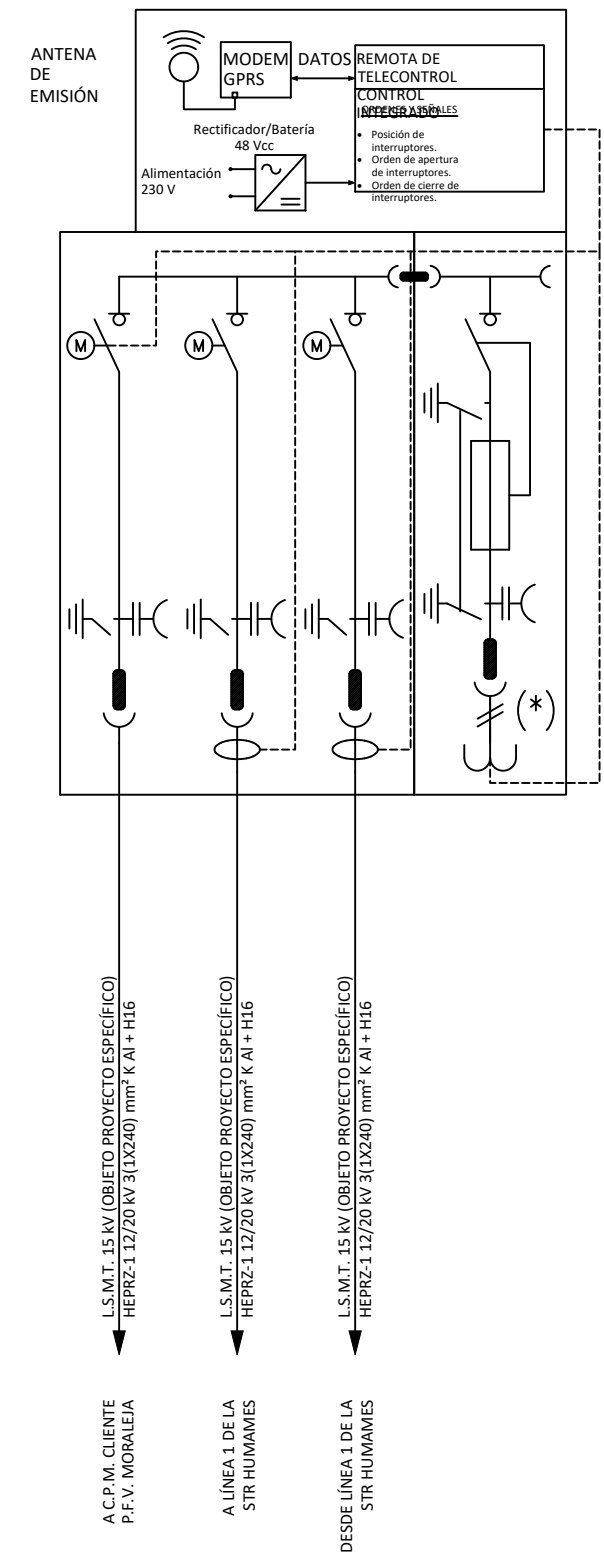
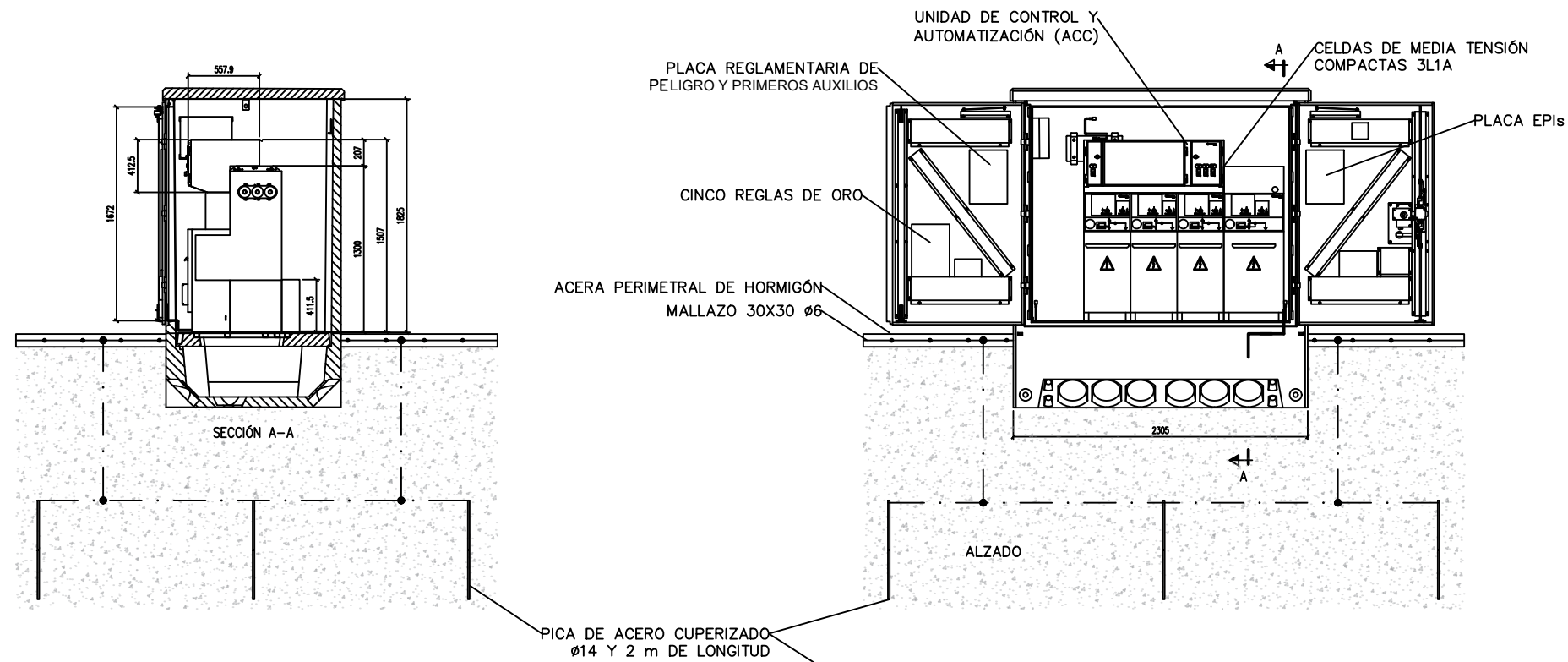

NOTA:

1. TODAS LAS PARTES METÁLICAS DEL C.S. ESTARÁN CONECTADAS AL ANILLO DE T.T.
2. SE COLOCARÁN PLACAS DE PELIGRO DE MUERTA ADHESIVAS PARA LOS TRANSFORMADORES Y ACCESO A LA CASETA.
3. DENTRO DEL C.S. EXISTIRÁN, HOJA DE PRIMEROS AUXILIOS Y HOJA DE INSTRUCCIONES DE FUNCIONAMIENTO.

NOTA: LA PUESTA A TIERRA DEL EDIFICIO PREFABRICADO SE REALIZARÁ CONFORME A LO INDICADO EN EL MT 2.11.33 ED.1

**COMPACTO 3L+1A (COSMOS)**  
 2 CELDAS DE LÍNEA (SF6)  
 Interruptor III + P.T. 24 kV; 400 A con toroidales y mando motorizado  
 1 CELDAS DE LÍNEA (SF6)  
 Interruptor III + P.T. 24 kV; 400 A con mando motorizado  
 1 CELDA DE SS.AA. (SF6)  
 Interruptor Rotativo 24 kV; 400 A con posición P.T.  
 Bobina de disparo, portafusibles y cartuchos A.P.R.  
 Trafo bifásico SS.AA. 20.000/230 V

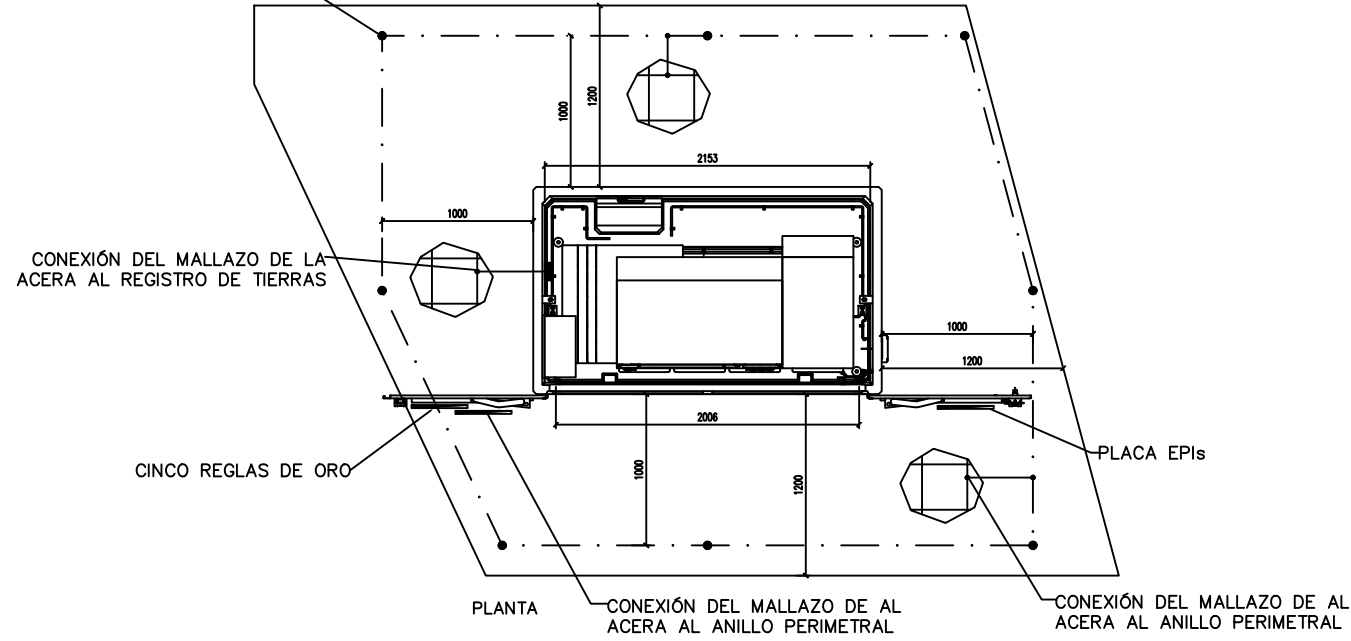

José Manuel Zambudio Bravo

Colegiado Nº 1.074  
COIIRM

00	Enero 2023	J.Z.B.	J.Z.B.	J.Z.B.	J.Z.B.
Rev.	Fecha	Proyectado	Dibujado	Comprobado	Aprobado

A3

ESCALA 1/50

DENOMINACION: PROYECTO DE EJECUCIÓN CENTRO DE SECCIONAMIENTO PFV MORALEJA.

TÍTULO DEL PLANO: OBRA CIVIL, INSTALACIONES Y ESQUEMA UNIFILAR DEL C.S.

PLANTA FOTOVOLTAICA MORALEJA.  
T.M.: HUMAMES DE MADRID (MADRID)

Nº: 1 DE 1

PLANO N.º: 06

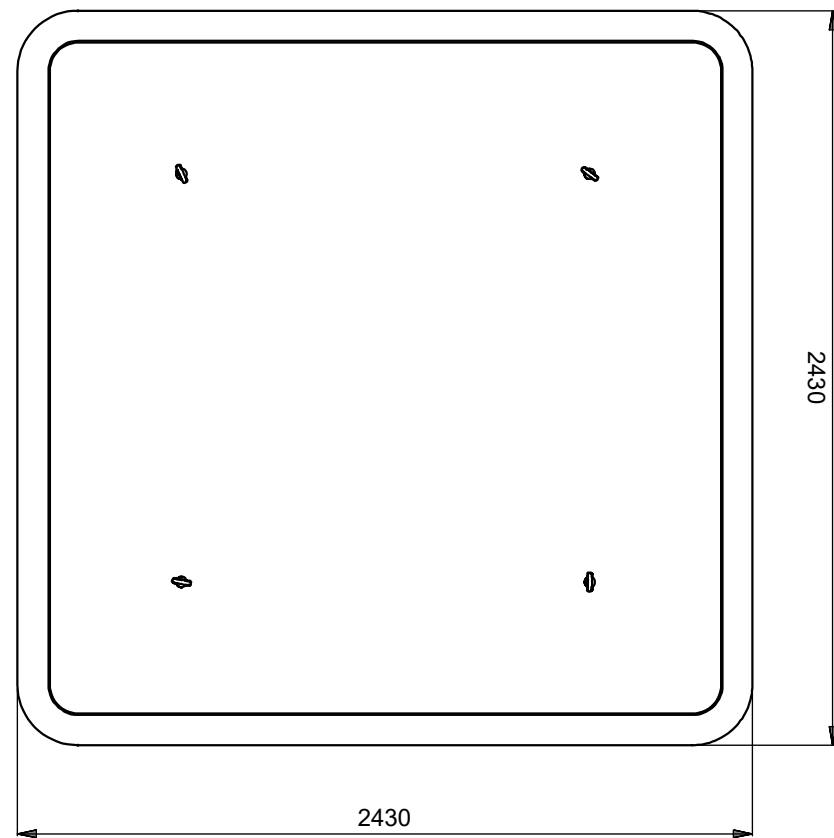
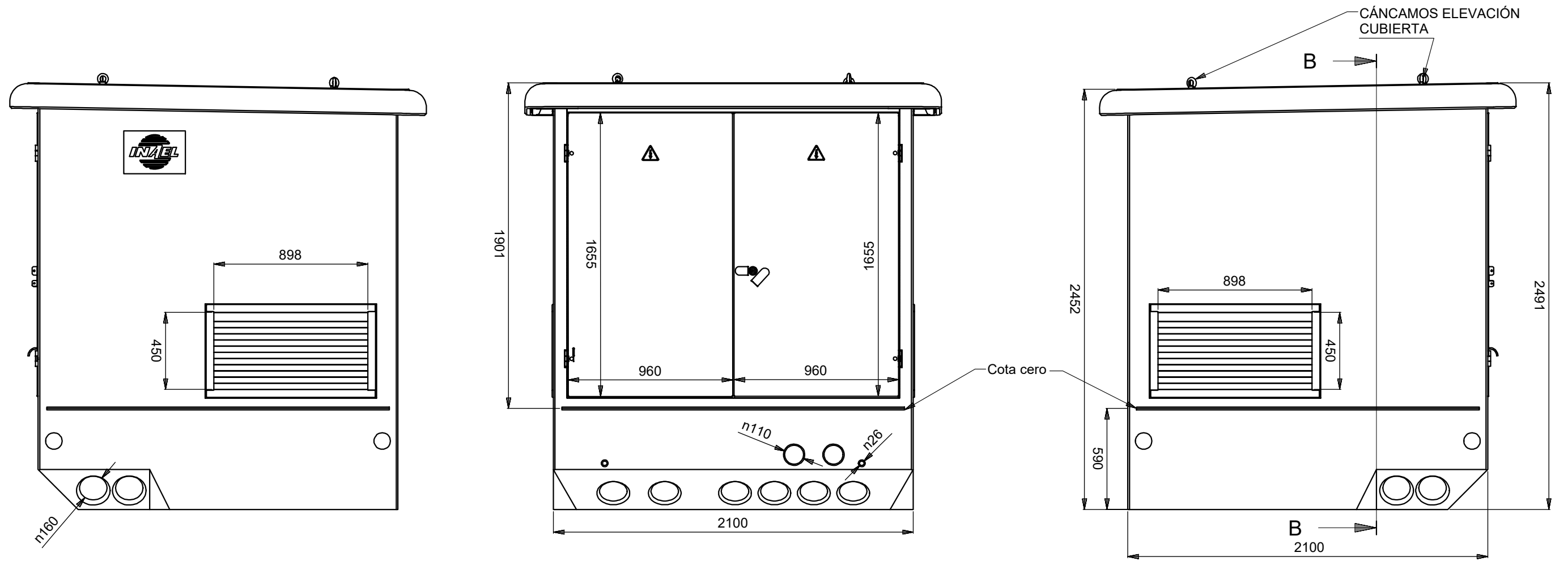

B-B ( 1 : 35 )

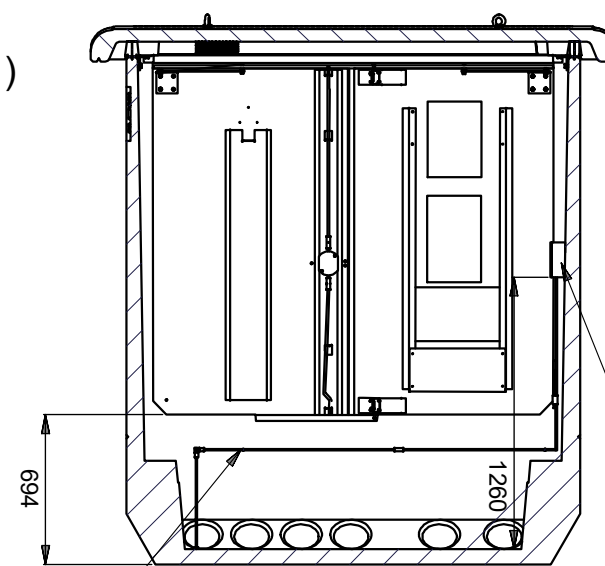

Caja de seccionamiento de tierras de herrajes PRONUTEC 433.11.12.01

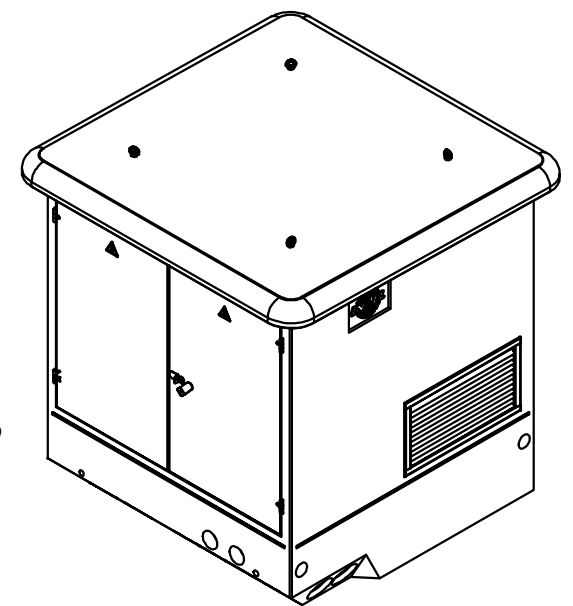

Línea general de tierras de herrajes.  
Cable de aluminio desnudo D56.  
A esta línea se conectarán las siguientes derivaciones:  
Celda por ambos lados.  
Bastidor.  
Puertas, rejillas y dinteles.  
Malla equipotencial de casco y techo.

José Manuel Zambudio Bravo

Colegiado Nº 1.074  
COIIRM

00	Enero 2023	J.Z.B.	J.Z.B.	J.Z.B.	J.Z.B.
Rev.	Fecha	Proyectado	Dibujado	Comprobado	Aprobado

A3

ESCALA  
1/25

DENOMINACION: PROYECTO DE EJECUCIÓN CENTRO DE SECCIONAMIENTO PFV MORALEJA.  
TÍTULO DEL PLANO: DIMENSIONES GENERALES DEL EDIFICIO.



PLANTA FOTOVOLTAICA  
MORALEJA.  
T.M.: HUMAMES DE MADRID (MADRID)

Nº: 1 DE 1  
PLANO N. 07



SITUACIÓN GEOGRÁFICA SIN ESCALA

SITUACIÓN ESC: 1:25.000



REV.	Fecha	Dibujado	Preparado	Revisado	Aprobado	Motivo. Estado de la revisión
Contratista : <b>IDEA INGENIERIA</b>			Fecha: FEBRERO 2.023			NUEVA L.M.T. 15 KV PARA INTERCONEXIÓN DE PFV MORALEJA CON CENTRO DE SECCIONAMIENTO MORALEJA. TT.MM. DE MORALEJA DE ENMEDIO, GRIÑÓN Y HUMANES DE MADRID (PROVINCIA DE MADRID) (COMUNIDAD DE MADRID)
Autor : EDUARDO LANCHARRO ESTÉVEZ			Tipo : PROYECTO			
Escala : VARIAS			Fichero : 22279_01_Situacion_emplaza.dwg			
Dibuj. Prep. Rev. Aprob.			Nº : 22279-LSMT(1)-01			SITUACIÓN Y EMPLAZAMIENTO
RPV	ELE	ELE	APM	Propietario : Synergia Development, S.L.U.		
Reemplaza : --						Rev : 00
Hoja : 1						Sigue : --
DIN : A1						

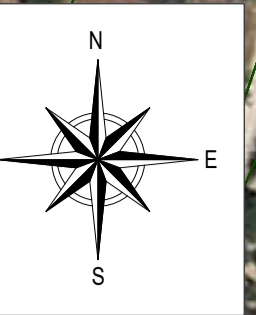

PFV ZARZALEJO

CENTRO DE ENTREGA ZARZALEJO (objeto pro\_ecto aparte)

CENTRO DE ENTREGA MORALEJA (objeto pro\_ecto aparte)

PFV MORALEJA

NUEVA L.S.M.T. 15 kV ZARZALEJO (objeto pro\_ecto aparte)

NUEVA L.S.M.T. 15 kV MORALEJA (objeto del pro\_ecto)

Cruzamiento Gasoducto  
(Propiedad Enagás, S.A.)  
X:4262\_6  
Y:4454\_6

Cruzamiento LAAT 400 kV.  
(Propiedad REE)  
X:4262\_23  
Y:4454\_23

SOLAPE CON PLANO 2279-LSMT-02. HOJA 2

2279\_02\_Planta.dwg  
2279-LSMT(1)-02

VARIAS

PLANTA DE TRAZADO

00  
1 2 A1

LEYENDA INSTALACIONES EXISTENTES

- LÍNEA AÉREA DE BAJA TENSION (400 V) PROPIEDAD DE I-DE
- LÍNEA AÉREA DE MEDIA TENSION (20 kV) PROPIEDAD DE I-DE
- LÍNEA AÉREA DE ALTA TENSION (220 kV) PROPIEDAD DE RED ELÉCTRICA
- GASODUCTO
- RED HIDROGRÁFICA
- VIA PECUARIA
- RED DE CARRETERAS AUTONÓMICAS (PRINCIPALES)
- RED DE CARRETERAS AUTONÓMICAS (SECUNDARIAS)
- LÍMITE DE PARCELA CATASTRAL
- LÍMITE DE TÉRMINO MUNICIPAL
- LÍNEA DE FERROCARRIL
- ZONA DE DOMINIO PÚBLICO FERROCARRIL
- ZONA DE PROTECCIÓN FERROCARRIL

LEYENDA NUEVAS INSTALACIONES

- NUEVA LÍNEA SUBTERRÁNEA DE MEDIA TENSION 15kV A INSTALAR CONDUCTOR HEPR21 3x(1x240) mm<sup>2</sup> AL OBJETO DEL PROYECTO
- NUEVA LÍNEA SUBTERRÁNEA DE MEDIA TENSION OBJETO DE PROYECTO APARTE

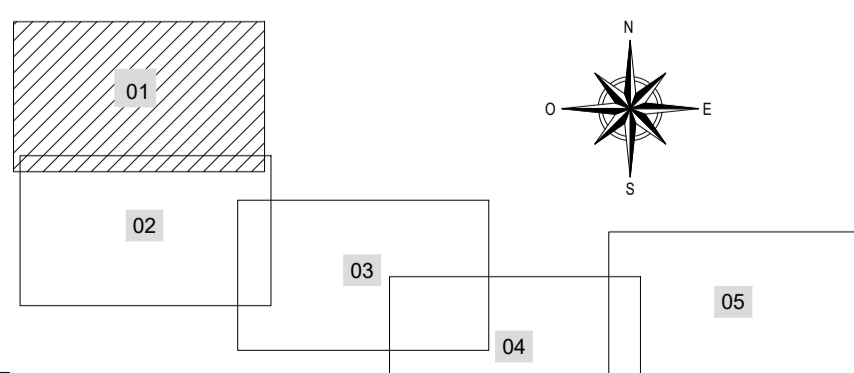

ZANJA TIPO EN CALZADA Y CAMINOS EVACUACIÓN

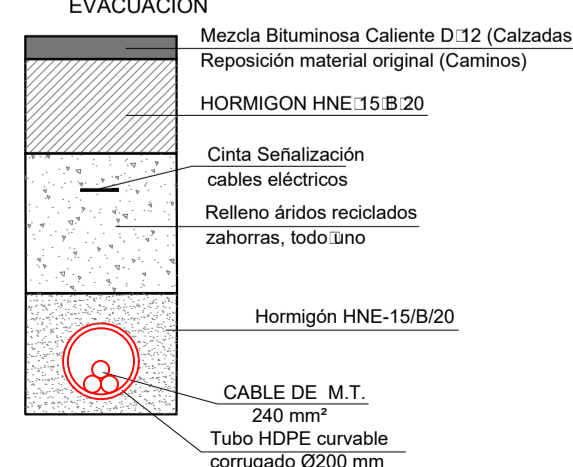

CANALIZACIÓN ENTUBADA 1 TUBO 2000 SIN ESCALA  
NOTA: todas las cotas en centímetros

ZANJA TIPO EN CALZADA Y CAMINOS EVACUACIÓN

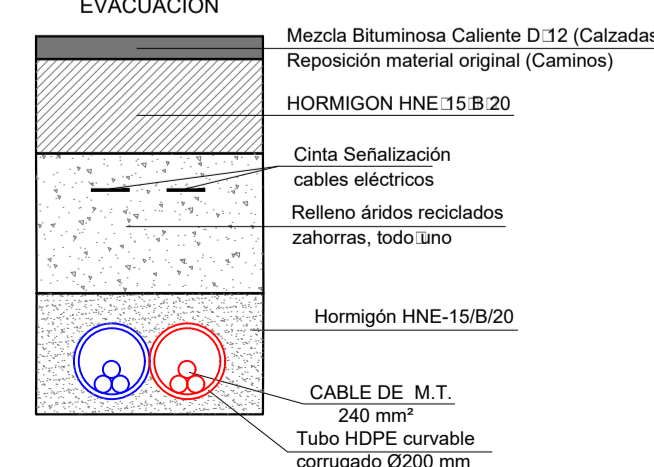

CANALIZACIÓN ENTUBADA 2 TUBOS 2000 SIN ESCALA  
NOTA: todas las cotas en centímetros

ZANJA TIPO EN TERRENO RÚSTICO EVACUACIÓN

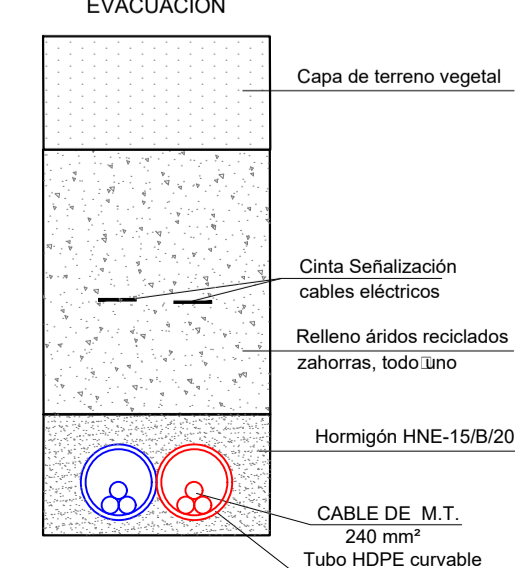

REV.	Fecha	Dibujado	Preparado	Revisado	Aprobado	Motivo. Estado de la revisión
01	FEBRERO 2.023					NUEVA L.M.T. 15 kV PARA INTERCONEXIÓN DE PFV MORALEJA CON CENTRO DE SECCIONAMIENTO MORALEJA.
02						TT.MM. DE MORALEJA DE ENMEDIO, GRINÓN Y HUMANES DE MADRID (PROVINCIA DE MADRID) (COMUNIDAD DE MADRID)
<p>Contratista: <b>IDEA</b></p> <p>Autor: EDUARDO LANCHARRO ESTEVEZ</p> <p>Escala: 1:2.000</p> <p>Propietario: Synergia Development, S.L.U.</p> <p>Proyecto: PROYECTO</p> <p>Archivo: 2279_02_Planta.dwg</p> <p>Nº: 2279-LSMT(1)-02</p> <p>PLANTA DE TRAZADO</p> <p>Reemplaza: --</p> <p>Hoja 1 Sig: 2</p>						

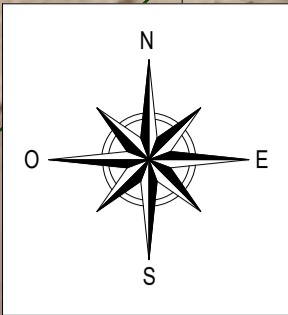

SOLAPE CON PLANO 2279-LSMT-02. HOJA 1

NUEVA L.S.M.T. 15 kV ZARZALEJO (objeto pro.ecto aparte)

Cruceamiento hidrografia natural  
Arrollo del Sotillo. (CHT)  
X:426321  
Y:445463

NUEVA L.S.M.T. 15 kV MORALEJA (objeto del pro.ecto)

Cruceamiento Gasoducto  
(Propiedad Enagás, S.A.)  
X:42664  
Y:4454566

X:42655  
Y:445454  
Cruceamiento hidrografia natural  
Arrollo de los Olivares. (CHT)

SOLAPE CON PLANO 2279-LSMT-02. HOJA 3

**LEYENDA INSTALACIONES EXISTENTES**

- LÍNEA AÉREA DE BAJA TENSION (400 V) PROPIEDAD DE I-DE
- LÍNEA AÉREA DE MEDIA TENSION (20 kV) PROPIEDAD DE I-DE
- LÍNEA AÉREA DE ALTA TENSION (220 kV) PROPIEDAD DE RED ELÉCTRICA
- GASODUCTO
- RED HIDROGRÁFICA
- VIA PECUARIA
- RED DE CARRETERAS AUTONÓMICAS (PRINCIPALES)
- RED DE CARRETERAS AUTONÓMICAS (SECUNDARIAS)
- LÍMITE DE PARCELA CATASTRAL
- LÍMITE DE TÉRMINO MUNICIPAL
- LÍNEA DE FERROCARRIL
- ZONA DE DOMINIO PÚBLICO FERROCARRIL
- ZONA DE PROTECCIÓN FERROCARRIL

**LEYENDA NUEVAS INSTALACIONES**

- NUEVA LÍNEA SUBTERRÁNEA DE MEDIA TENSION 15kV A INSTALAR CONDUCTOR HEPR21 3x(1x240) mm<sup>2</sup> AI OBJETO DEL PROYECTO
- NUEVA LÍNEA SUBTERRÁNEA DE MEDIA TENSION OBJETO DE PROYECTO APARTE

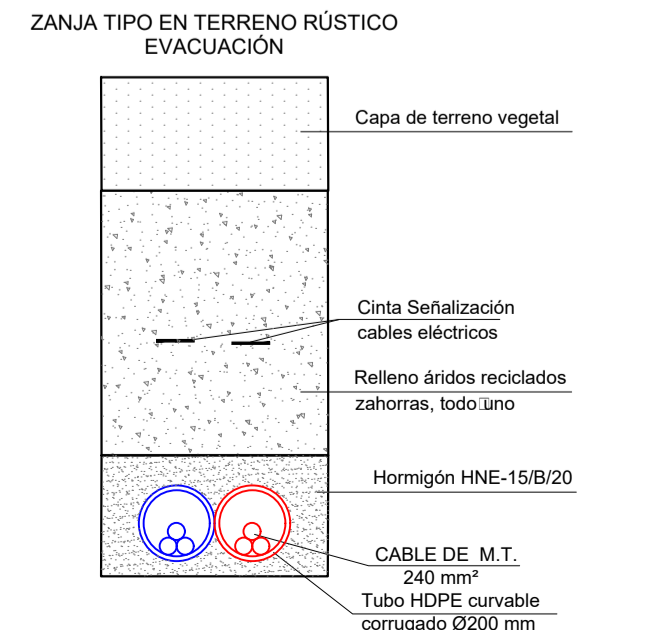
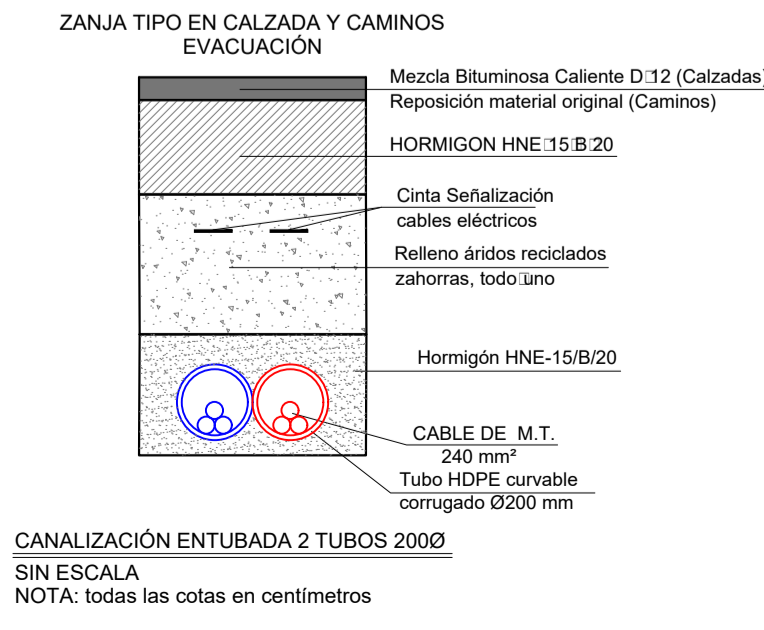
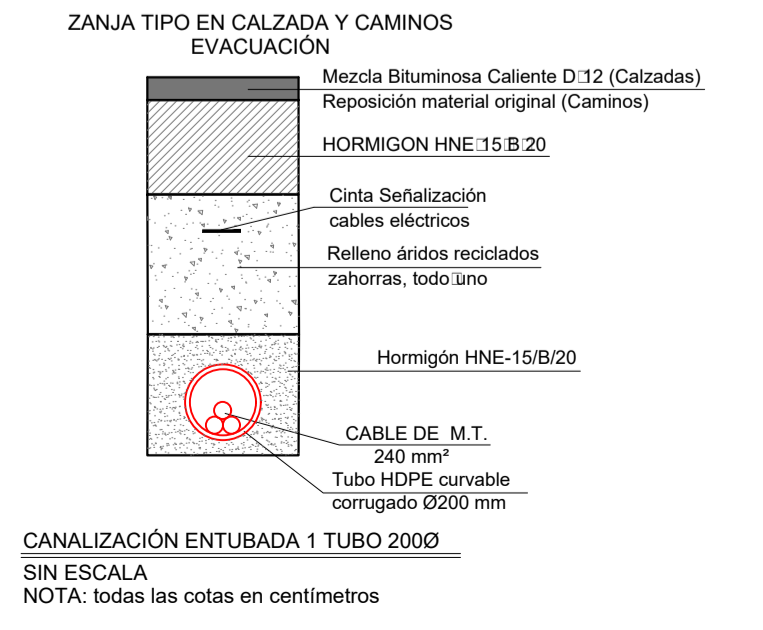
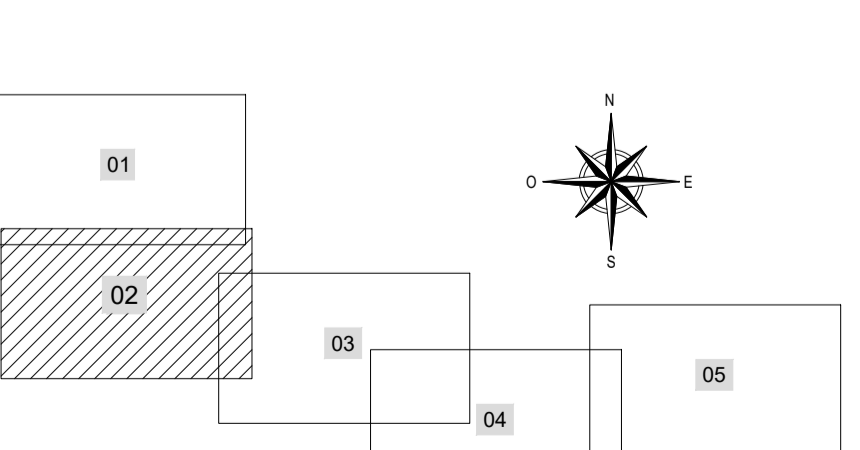

REV.	Fecha	Dibujado	Preparado	Revisado	Aprobado	Motivo. Estado de la revisión
01	FEBRERO 2.023					

Contratista: **IDEA**  
 Autor: EDUARDO LANCHARRO ESTEVEZ  
 Escala: 1:2.000  
 Tipo: PROYECTO  
 Fichero: 2279\_02\_Planta.dwg  
 Nº: 2279-LSMT(1)-02  
 Propietario: Synergia Development, S.L.U.

**PLANTA DE TRAZADO**

Reemplaza: -- Hoja 2 Sigar: 3 ON A1

Todos los derechos reservados. La reproducción total o parcial de este dibujo sin autorización del propietario está prohibida.



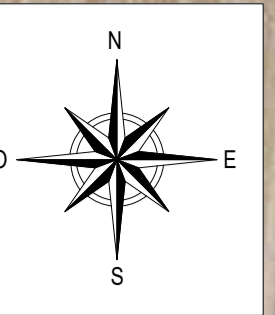

SOLAPE CON PLANO 2279-LSMT-02. HOJA 2

TÉRMINO MUNICIPAL DE HUMANES DE MADRID (MADRID)

TÉRMINO MUNICIPAL DE MORALEJA DE ENMEDIO (MADRID)

NUEVA L.S.M.T. 15 KV ZARZALEJO (objeto proyecto aparte)

SOLAPE CON PLANO 2279-LSMT-02. HOJA 4

NUEVA L.S.M.T. 15 KV MORALEJA (objeto del proyecto)

VEREDA DE LA CARRERA

Cruzamiento LAAT 400 kV.  
(Propiedad REE)  
X:42.10  
Y:4454420

Cruzamiento con Vereda  
de la Carrera  
X:42.564  
Y:44543.6

TÉRMINO MUNICIPAL DE GRIÑÓN (MADRID)

Inicio paralelismo con  
Vereda de la Carrera  
X:42.5.6  
Y:44543.6

X:426.55  
Y:445443  
Cruzamiento Autovía M-407 P.K. 12+550.  
(Propiedad Autonómica)

**LEYENDA INSTALACIONES EXISTENTES**

- LÍNEA AÉREA DE BAJA TENSIÓN (400 V) PROPIEDAD DE I-DE
- LÍNEA AÉREA DE MEDIA TENSIÓN (20 KV) PROPIEDAD DE I-DE
- LÍNEA AÉREA DE ALTA TENSIÓN (220 KV) PROPIEDAD DE RED ELÉCTRICA
- GASODUCTO
- RED HIDROGRÁFICA
- VIA PECUARIA
- RED DE CARRETERAS AUTONÓMICAS (PRINCIPALES)
- RED DE CARRETERAS AUTONÓMICAS (SECUNDARIAS)
- LÍMITE DE PARCELA CATASTRAL
- LÍMITE DE TÉRMINO MUNICIPAL
- LÍNEA DE FERROCARRIL
- ZONA DE DOMINIO PÚBLICO FERROCARRIL
- ZONA DE PROTECCIÓN FERROCARRIL

**LEYENDA NUEVAS INSTALACIONES**

- NUEVA LÍNEA SUBTERRÁNEA DE MEDIA TENSIÓN 15KV A INSTALAR CONDUCTOR HEPR21 3x(1x240) mm<sup>2</sup> AI OBJETO DEL PROYECTO
- NUEVA LÍNEA SUBTERRÁNEA DE MEDIA TENSIÓN OBJETO DE PROYECTO APARTE

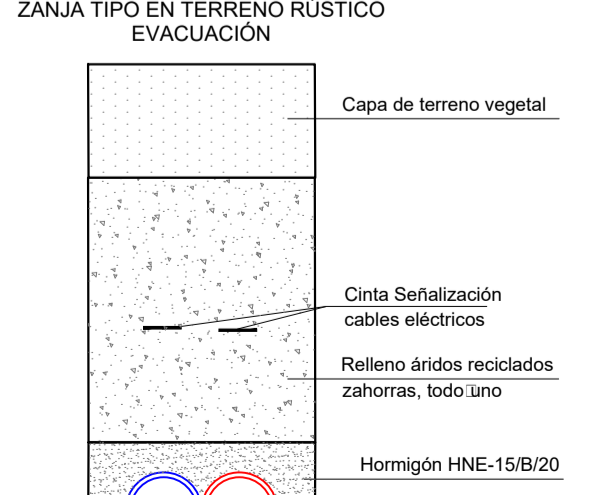
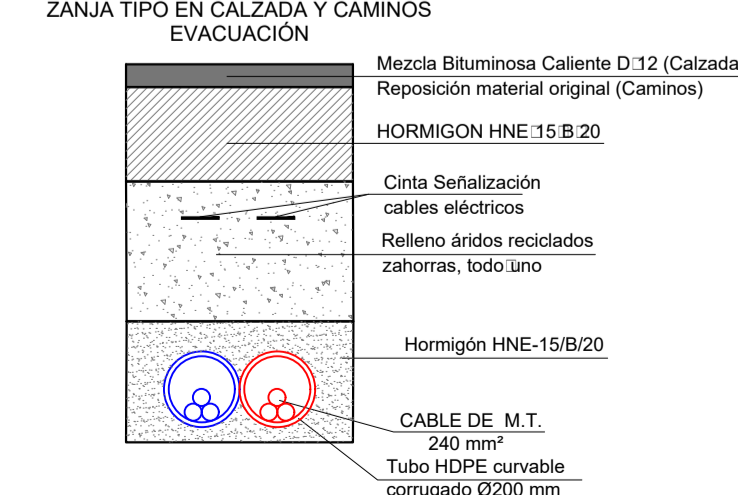
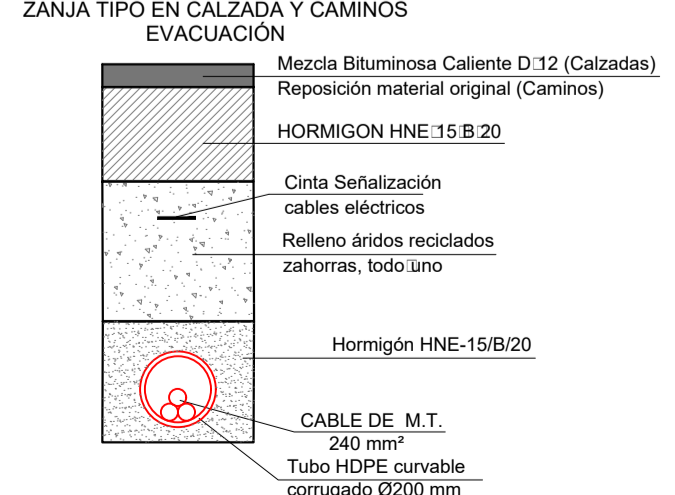
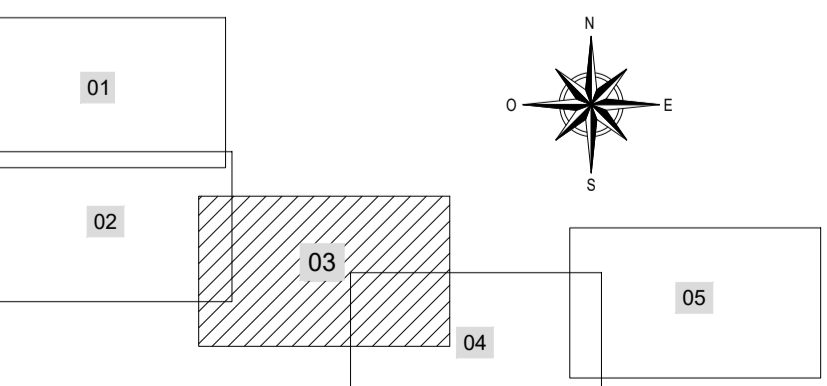

REV.	Fecha	Dibujado	Preparado	Revisado	Aprobado	Motivo. Estado de la revisión
01	FEBRERO 2.023					

Contratista: **IDEA**  
 Tipo: PROYECTO  
 Autor: EDUARDO LANCHARRO ESTEVEZ  
 Archivo: 2279\_02\_Planta.dwg  
 Nº: 2279-LSMT(1)-02  
 Escala: 1:2.000  
 Propietario: Synergia Development, S.L.U.  
 Dibuj.: RPV  
 Prep.: ELE  
 Rev.: ELE  
 Aprób.: APM

**PLANTA DE TRAZADO**  
 Reemplaza: --  
 Hoja 3 Sigua: 4  
 Rev: 00  
 ON: A1

Foto: todos los derechos reservados. La reproducción total o parcial de este dibujo sin autorización del propietario está prohibida.

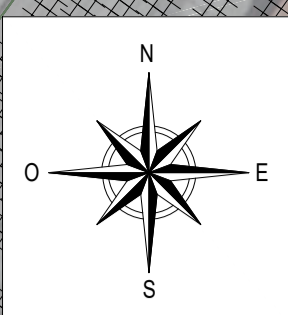

TÉRMINO MUNICIPAL DE MORALEJA DE ENMEDIO (MADRID)

TÉRMINO MUNICIPAL DE HUMANES DE MADRID (MADRID)

TÉRMINO MUNICIPAL DE GRIÑÓN (MADRID)

Cruzamiento con Vereda de la Carrera  
X:42.564  
Y:44543.6

Inicio paralelismo con Vereda de la Carrera  
X:42.5.6  
Y:44543.6

**NUEVA L.S.M.T. 15 kV ZARZALEJO (objeto pro-ecto aparte)**

SOLAPE CON PLANO 2279-LSMT-02. HOJA 3

**NUEVA L.S.M.T. 15 kV MORALEJA (objeto del pro-ecto)**

Fin paralelismo con Vereda de la Carrera  
X:42.624  
Y:44541.3

Cruzamiento LAMT 20 kV. (Propiedad I-DE)  
X:42.155  
Y:4454163

Cruzamiento con línea FF.CC. Madrid/Portugal (Propiedad ADIF)  
X:42.122  
Y:4454161

Cruzamiento con Vereda Toledana  
X:42.100  
Y:4454162

SOLAPE CON PLANO 2279-LSMT-02. HOJA 5

**LEYENDA INSTALACIONES EXISTENTES**

- LÍNEA AÉREA DE BAJA TENSIÓN (400 V) PROPIEDAD DE I-DE
- LÍNEA AÉREA DE MEDIA TENSIÓN (20 kV) PROPIEDAD DE I-DE
- LÍNEA AÉREA DE ALTA TENSIÓN (220 kV) PROPIEDAD DE RED ELÉCTRICA
- GASODUCTO
- RED HIDROGRÁFICA
- VIA PECUARIA
- RED DE CARRETERAS AUTONÓMICAS (PRINCIPALES)
- RED DE CARRETERAS AUTONÓMICAS (SECUNDARIAS)
- LÍMITE DE PARCELA CATASTRAL
- LÍMITE DE TÉRMINO MUNICIPAL
- LÍNEA DE FERROCARRIL
- ZONA DE DOMINIO PÚBLICO FERROCARRIL
- ZONA DE PROTECCIÓN FERROCARRIL

**LEYENDA NUEVAS INSTALACIONES**

- NUEVA LÍNEA SUBTERRÁNEA DE MEDIA TENSIÓN 15kV A INSTALAR CONDUCTOR HEPR21 3x(1x240) mm<sup>2</sup> AI OBJETO DEL PROYECTO
- NUEVA LÍNEA SUBTERRÁNEA DE MEDIA TENSIÓN OBJETO DE PROYECTO APARTE

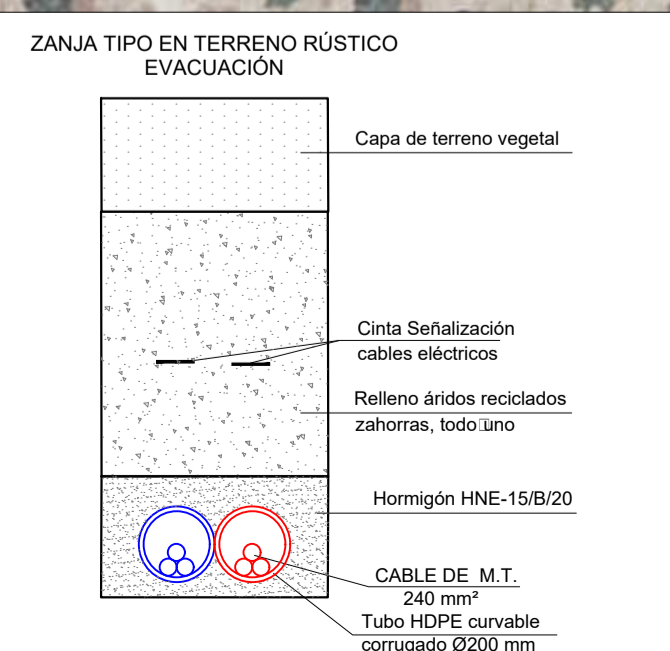
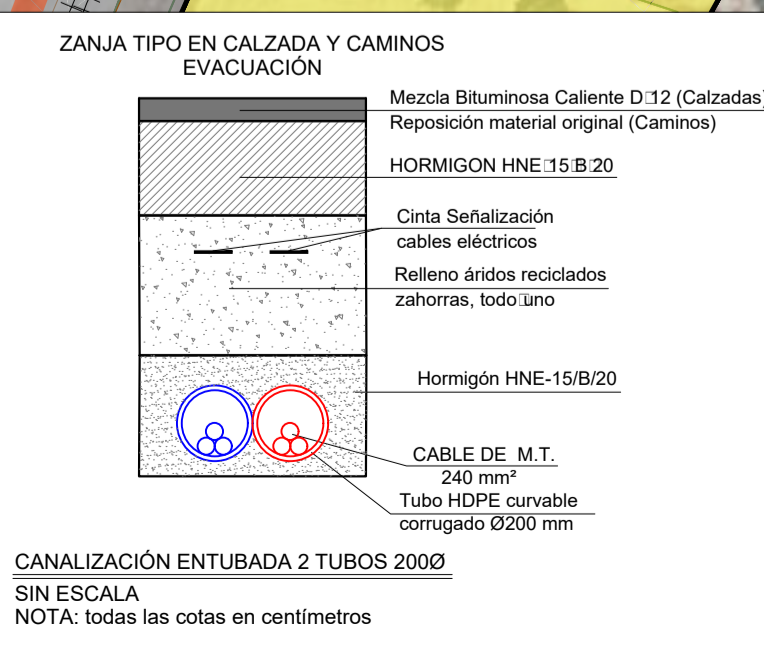
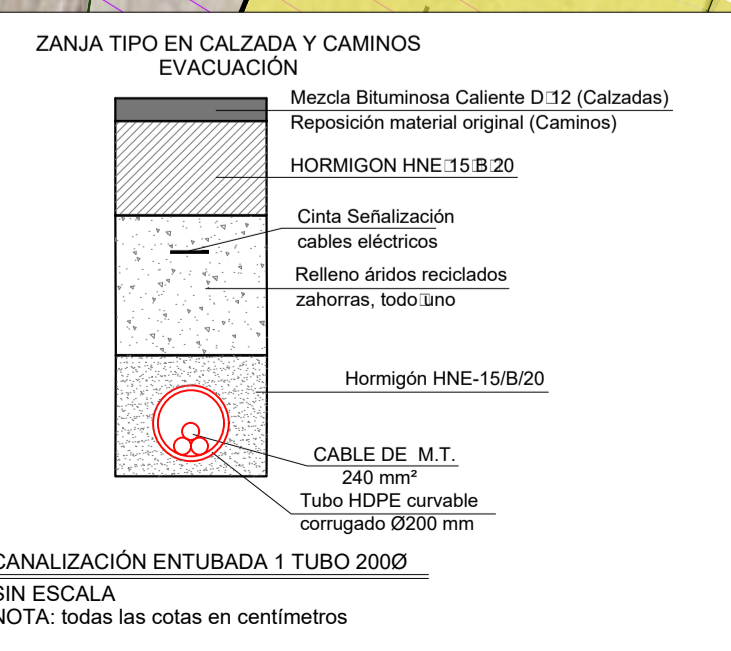
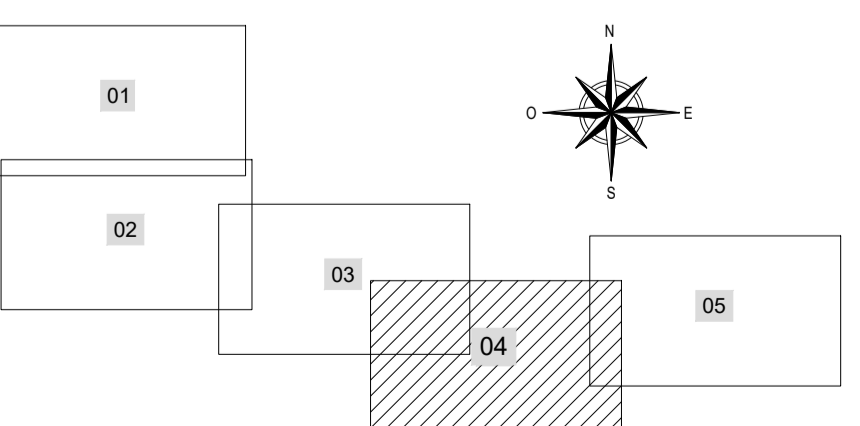

REV.	Fecha	Dibujado	Preparado	Revisado	Aprobado	Motivo. Estado de la revisión
	FEBRERO 2.023					
<p>Contratista: <b>IDEA</b></p> <p>Tipo: PROYECTO</p> <p>Autór: EDUARDO LANCHARRO ESTEVEZ</p> <p>Fichero: 2279_02_Planta.dwg</p> <p>Nº: 2279-LSMT(1)-02</p> <p>Propietario: Synergia Development, S.L.U.</p> <p>ESCALA: 1:2.000</p> <p>Propietario: Synergia Development, S.L.U.</p>						
<p><b>PLANTA DE TRAZADO</b></p>						<p>Rev: 00</p> <p>Hoja 4 Sigar: 5</p> <p>01 A1</p>

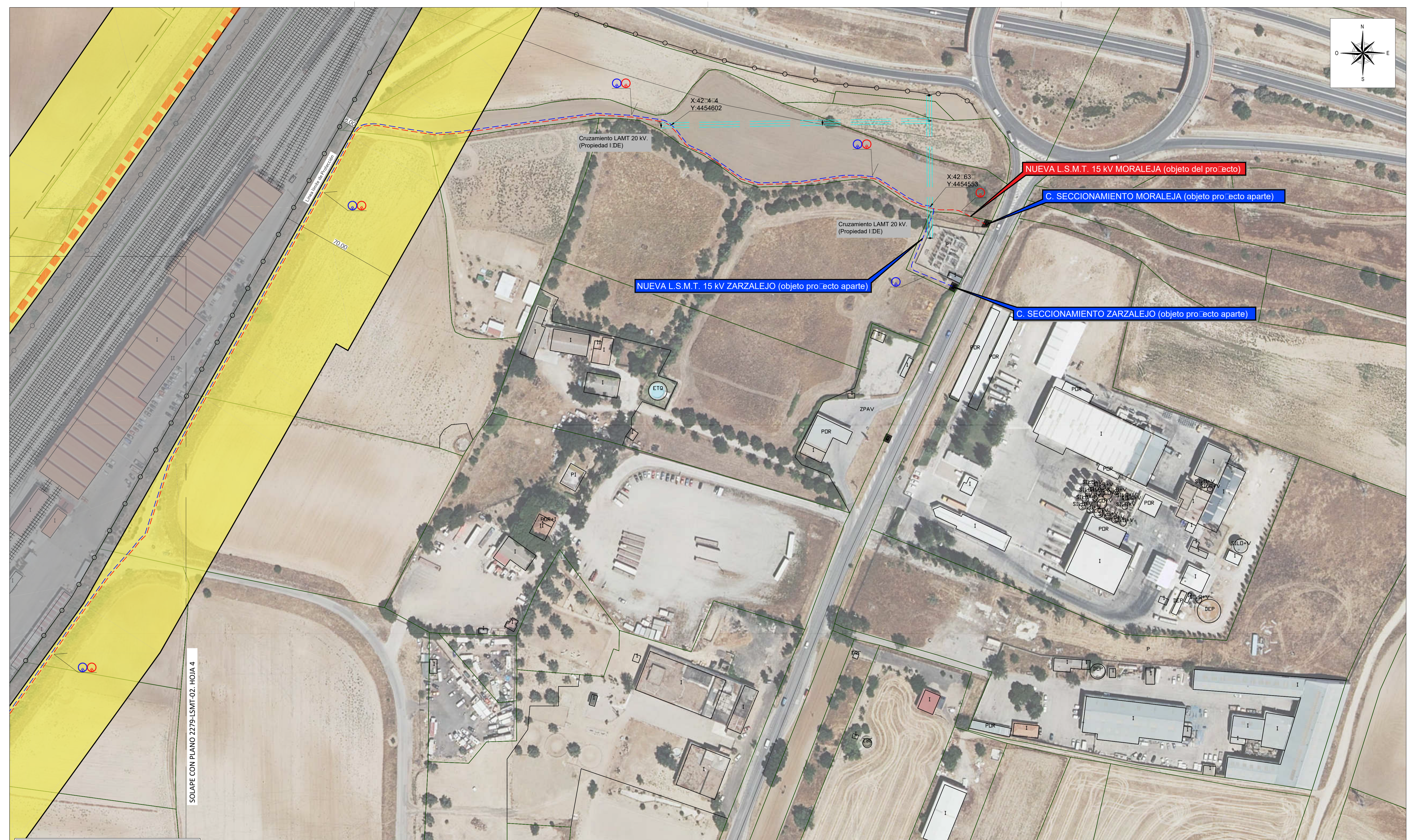
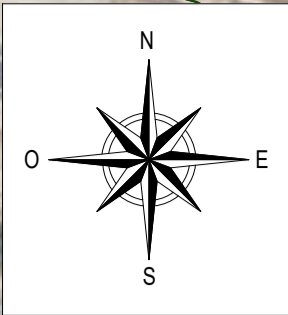

SOLAPE CON PLANO 22779-LSMT-02. HOJA 4

**LEYENDA INSTALACIONES EXISTENTES**

- LÍNEA AÉREA DE BAJA TENSIÓN (400 V) PROPIEDAD DE I-DE
- LÍNEA AÉREA DE MEDIA TENSIÓN (20 kV) PROPIEDAD DE I-DE
- LÍNEA AÉREA DE ALTA TENSIÓN (220 kV) PROPIEDAD DE RED ELÉCTRICA
- GASODUCTO
- RED HIDROGRÁFICA
- VIA PECUARIA
- RED DE CARRETERAS AUTONÓMICAS (PRINCIPALES)
- RED DE CARRETERAS AUTONÓMICAS (SECUNDARIAS)
- LÍMITE DE PARCELA CATASTRAL
- LÍMITE DE TÉRMINO MUNICIPAL
- LÍNEA DE FERROCARRIL
- ZONA DE DOMINIO PÚBLICO FERROCARRIL
- ZONA DE PROTECCIÓN FERROCARRIL

**LEYENDA NUEVAS INSTALACIONES**

- NUEVA LÍNEA SUBTERRÁNEA DE MEDIA TENSIÓN 15kV A INSTALAR CONDUCTOR HEPR21 3x(1x240) mm<sup>2</sup> AI OBJETO DEL PROYECTO
- NUEVA LÍNEA SUBTERRÁNEA DE MEDIA TENSIÓN OBJETO DE PROYECTO APARTE

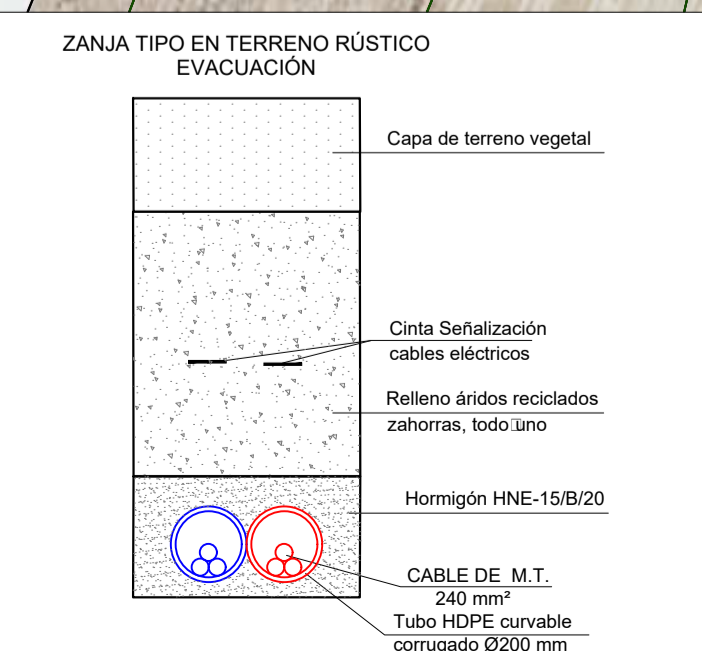
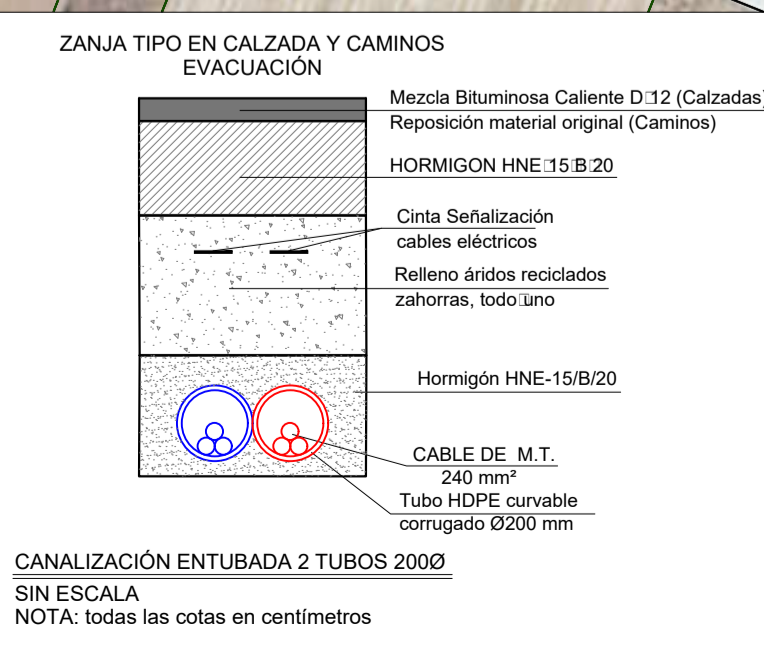
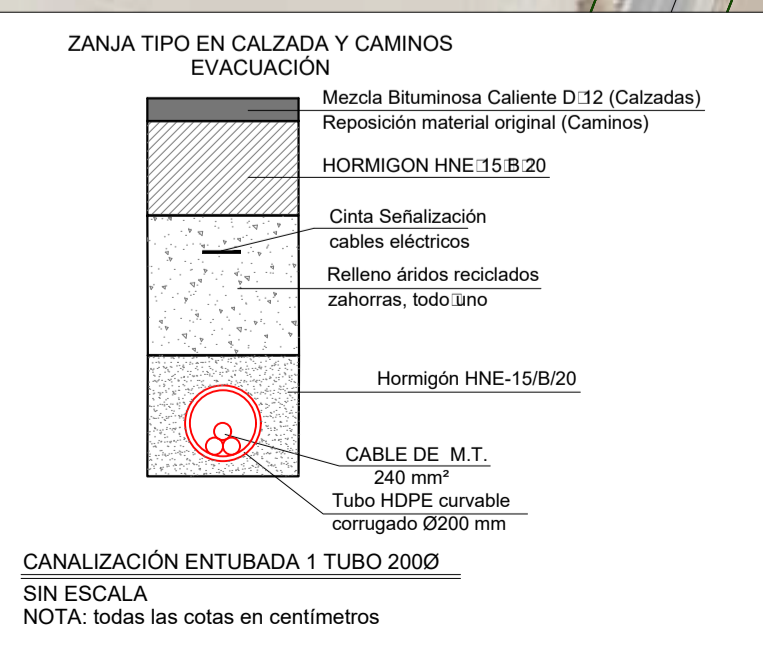
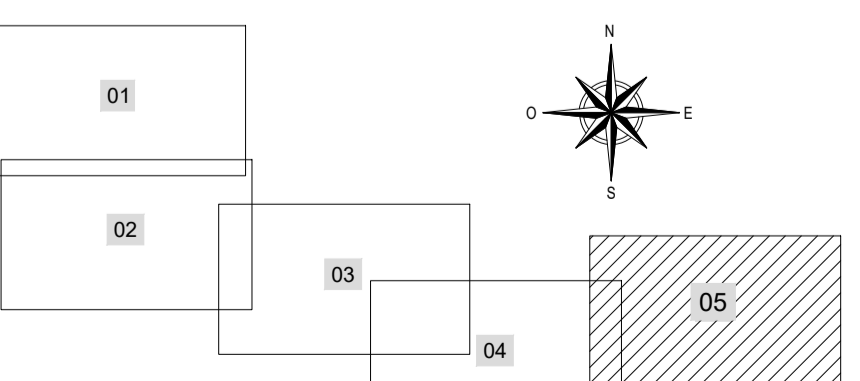

REV.	Fecha	Dibujado	Preparado	Revisado	Aprobado	Motivo. Estado de la revisión
01	FEBRERO 2.023					

Contrata: **IDEA**  
 Tipo: PROYECTO  
 Autor: EDUARDO LANCHARRO ESTEVEZ  
 Nº: 22779\_02\_Planta.dwg  
 Nº: 22779-LSMT(1)-02  
 Propietario: Synergia Development, S.L.U.  
 Escala: 1:2.000  
 Dibuj. RPV, Prep. ELE, Rev. ELE, Aprób. APM

**NUEVA L.M.T. 15 kV PARA INTERCONEXIÓN DE PFV MORALEJA CON CENTRO DE SECCIONAMIENTO MORALEJA. TT.MM. DE MORALEJA DE ENMEDIO, GRUÑÓN Y HUMANES DE MADRID (PROVINCIA DE MADRID) (COMUNIDAD DE MADRID)**

**PLANTA DE TRAZADO**  
 Reemplaza: --  
 Hoja 5 Sigla: -  
 Rev. 00  
 ON A1

Todos los derechos reservados. La reproducción total o parcial de este dibujo sin autorización del propietario está prohibida.

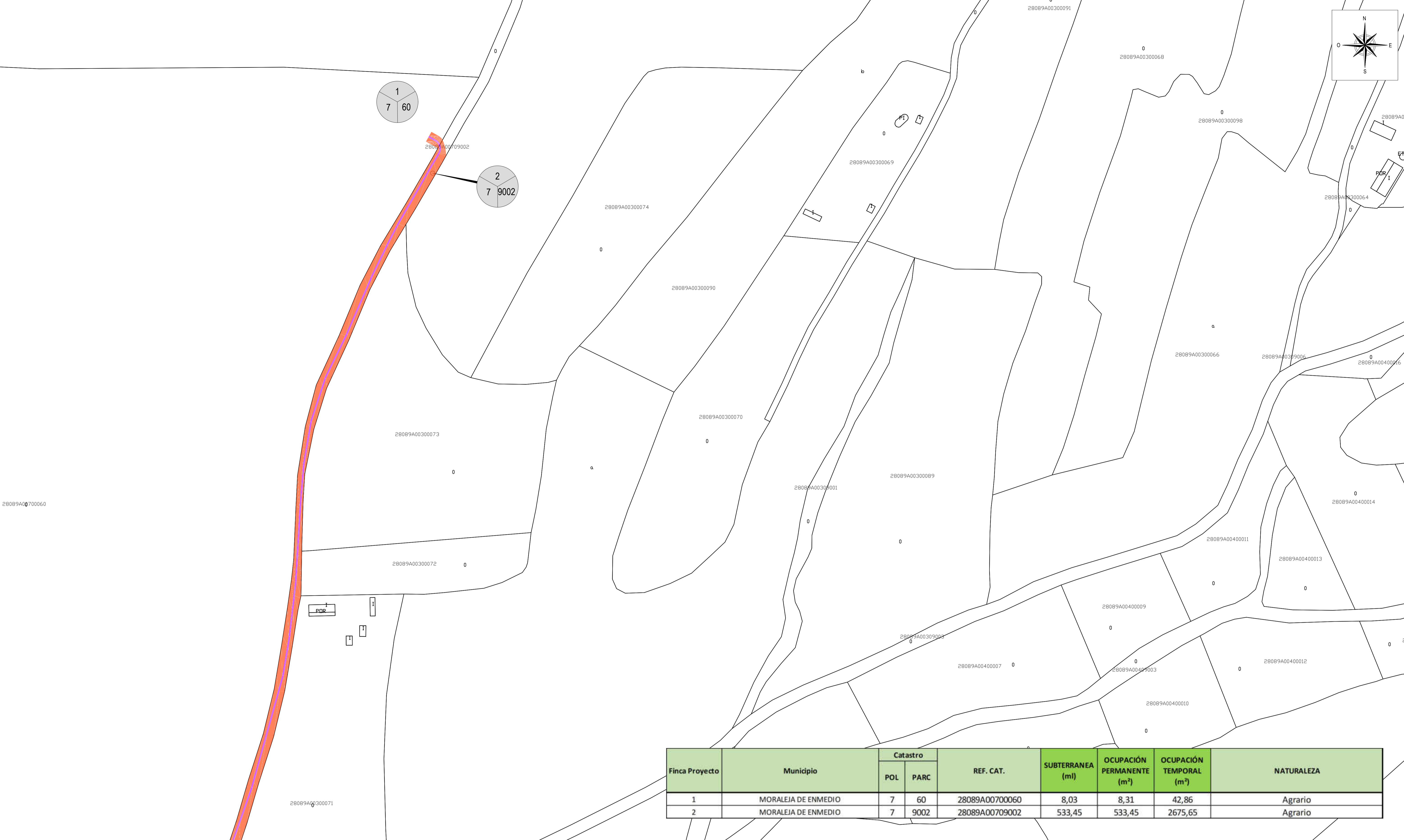
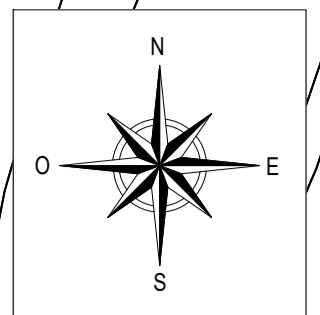

Finca Proyecto	Municipio	Catastro		REF. CAT.	SUBTERRANEA (m)	OCUPACIÓN PERMANENTE (m²)	OCUPACIÓN TEMPORAL (m²)	NATURALEZA
		POL	PARC					
1	MORALEJA DE ENMEDIO	7	60	28089A00700060	8,03	8,31	42,86	Agrario
2	MORALEJA DE ENMEDIO	7	9002	28089A00709002	533,45	533,45	2675,65	Agrario

**LEYENDA**

- Servidumbre permanente subtr. (ancho 1,0m)
- Servidumbre de paso
- Catastro.

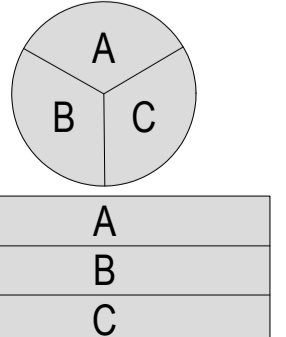

A = N° de afectado  
B = N° de polígono  
C = N° de parcela

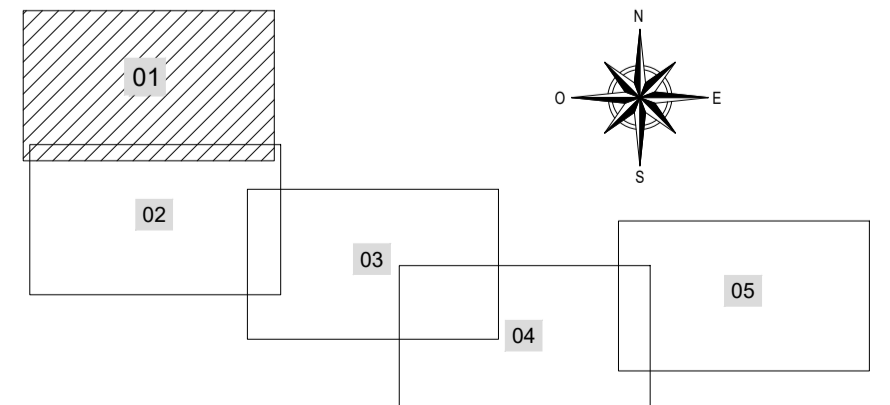

REV.	Fecha	Dibujado	Preparado	Revisado	Aprobado	Motivo. Estado de la revisión
00						
<b>IBEMA</b> <small>INSTITUTO DE INVESTIGACIONES TECNOLÓGICAS DE MADRID</small>			Fecha: FEBRERO 2.023 Tipo: PROYECTO			NUEVA L.M.T. 15 kV PARA INTERCONEXIÓN DE PFV MORALEJA CON CENTRO DE SECCIONAMIENTO MORALEJA. TT.MMI. DE MORALEJA DE ENMEDIO. GRINÓN Y HUMANES DE MADRID (PROVINCIA DE MADRID) (COMUNIDAD DE MADRID)
Autor: EDUARDO LANOVARRO ESTEVEZ			Fichero: 22279_03_DUP.dwg N°: 22279-LSMT(1)-03			
Escala: 1:2.000			Propietario: Synergia Development, S.L.U.			DUP
Dibuj.	Prep.	Rev.	Aprob.			Rev: 00
RPV	ELE	ELE	APM			Hoja 1 Sig: 2 de 00 A1

Todos los derechos reservados. La reproducción total o parcial de este dibujo sin autorización del propietario está prohibida.

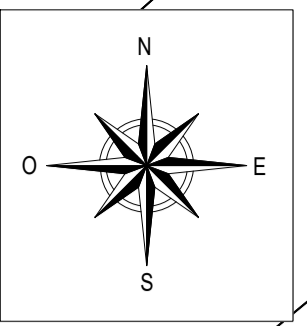

Finca Proyecto	Municipio	Catastro		REF. CAT.	SUBTERRANEA (m)	OCUPACIÓN PERMANENTE (m <sup>2</sup> )	OCUPACIÓN TEMPORAL (m <sup>2</sup> )	NATURALEZA
		POL	PARC					
3	MORALEJA DE ENMEDIO	7	9008	28089A00709008	2,77	2,77	29,01	Agrario
4	MORALEJA DE ENMEDIO	3	9003	28089A00309003	72,52	72,52	432,31	Agrario
5	MORALEJA DE ENMEDIO	4	112	28089A00400112	159,50	159,50	866,40	Agrario
6	MORALEJA DE ENMEDIO	4	9001	28089A00409001	8,78	8,78	48,04	Agrario
7	MORALEJA DE ENMEDIO	4	72	28089A00400072	327,10	327,10	1791,73	Agrario
8	MORALEJA DE ENMEDIO	4	84	28089A00400084	11,84	11,84	64,98	Agrario
9	MORALEJA DE ENMEDIO	4	9002	28089A00409002	10,07	10,07	55,54	Agrario
10	MORALEJA DE ENMEDIO	4	83	28089A00400083	147,63	147,63	811,94	Agrario
11	MORALEJA DE ENMEDIO	4	82	28089A00400082	153,60	153,60	844,80	Agrario
12	MORALEJA DE ENMEDIO	4	9008	28089A00409008	57,32	57,32	298,77	Agrario
13	MORALEJA DE ENMEDIO	4	9007	28089A00409007	31,43	31,43	138,24	Agrario



**LEYENDA**

- Servidumbre permanente subtr. (ancho 1,0m)
- Servidumbre de paso
- Catastro.

A = N° de afectado  
B = N° de polígono  
C = N° de parcela

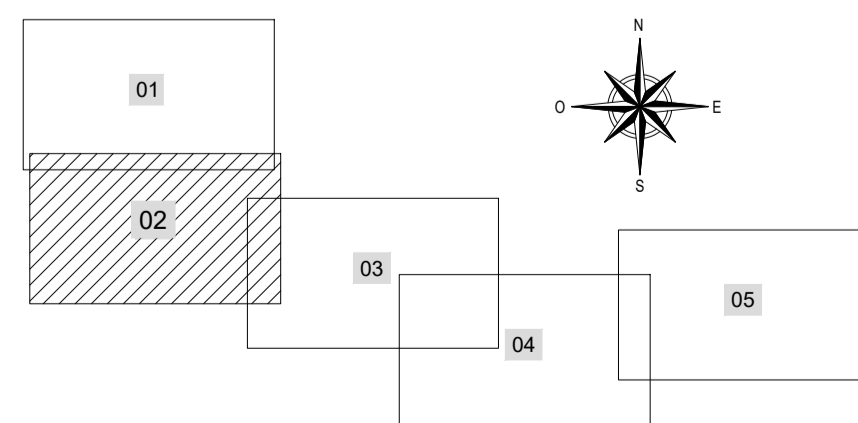

REV.	Fecha	Dibujado	Preparado	Revisado	Aprobado	Motivo. Estado de la revisión
00						
<b>IBEMA</b> <small>INSTITUTO DE INVESTIGACIONES TECNOLÓGICAS</small>			Fecha: FEBRERO 2.023 Tipo: PROYECTO			NUEVA L.M.T. 15 kV PARA INTERCONEXIÓN DE PFV MORALEJA CON CENTRO DE SECCIONAMIENTO MORALEJA. TT.MM. DE MORALEJA DE ENMEDIO, GRUPO Y HUMANES DE MADRID (PROVINCIA DE MADRID) (COMUNIDAD DE MADRID)
Autor: EDUARDO LANOVARRO ESTEVEZ			Fichero: 22279_03_DUP.dwg N°: 22279-LSMT(1)-03			
Escala: 1:2.000			Propietario: Synergia Development, S.L.U.			DUP
Dibuj.	Prep.	Rev.	Aprob.			Rev: 00
RPV	ELE	ELE	APM			Hoja 2 Sig: 3 1 <sup>ra</sup> A1

Todos los derechos reservados. La reproducción total o parcial de este dibujo sin autorización del propietario está prohibida.

Finca Proyecto	Municipio	Catastro		REF. CAT.	SUBTERRANEA (ml)	OCUPACIÓN PERMANENTE (m <sup>2</sup> )	OCUPACIÓN TEMPORAL (m <sup>2</sup> )	NATURALEZA
		POL	PARC					
12	MORALEJA DE ENMEDIO	4	9008	28089A00409008	57,32	57,32	298,77	Agrario
13	MORALEJA DE ENMEDIO	4	9007	28089A00409007	31,43	31,43	138,24	Agrario
14	MORALEJA DE ENMEDIO	4	9004	28089A00409004	26,89	26,89	143,44	Agrario
15	MORALEJA DE ENMEDIO	4	40	28089A00400040	24,61	24,61	132,67	Agrario
16	MORALEJA DE ENMEDIO	4	39	28089A00400039	157,39	157,39	880,45	Agrario
17	MORALEJA DE ENMEDIO	4	38	28089A00400038	126,53	126,53	692,36	Agrario
18	MORALEJA DE ENMEDIO	4	34	28089A00400034	21,42	21,42	145,07	Agrario
19	MORALEJA DE ENMEDIO	4	37	28089A00400037	23,63	23,63	185,50	Agrario
20	GRÍÑON	4	9009	28066A00409009	415,54	415,49	1097,94	Agrario
21	HUMANES DE MADRID	8	9700	28073A00809700	14,56	14,56	80,27	Agrario
22	HUMANES DE MADRID	8	171	28073A00800171	48,30	48,29	265,58	Agrario

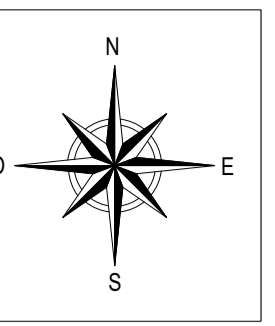

**LEYENDA**

- Servidumbre permanente subtt. (ancho 1,0m)
- Servidumbre de paso
- Catastro.

A = N° de afectado  
B = N° de polígono  
C = N° de parcela

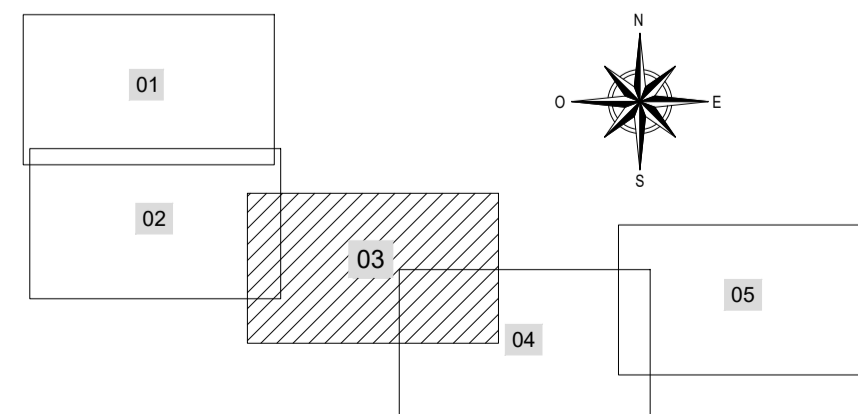

REV.	Fecha	Dibujado	Preparado	Revisado	Aprobado	Motivo. Estado de la revisión
00						
<b>INGENIERIA</b> <small>COLABORAN Y ASISTEN</small> <small>OFICINA DE INGENIERIA TECNICA DE ANÁLISIS</small>			Fecha: <b>FEBRERO 2.023</b> Tipo: <b>PROYECTO</b>		NUEVA L.M.T. 15 kV PARA INTERCONEXIÓN DE PFV MORALEJA CON CENTRO DE SECCIONAMIENTO MORALEJA. TT.MM. DE MORALEJA DE ENMEDIO, GRÍÑON Y HUMANES DE MADRID (PROVINCIA DE MADRID) (COMUNIDAD DE MADRID)	
Autor: EDUARDO LANOVARRO ESTEVEZ			Fichero: 22279_03_DUP.dwg Nº: 22279-LSMT(1)-03		DUP	
Escala: 1:2.000			Propietario: Synergia Development, S.L.U.		Rev: 00	
Dibuj.	Prep.	Rev.	Aprob.			
RPV	ELE	ELE	APM			
Reemplaza: --						Hoja 3 Sig: 4 de A1
<small>Todos los derechos reservados. La reproducción total o parcial de este dibujo sin autorización del propietario está prohibida.</small>						

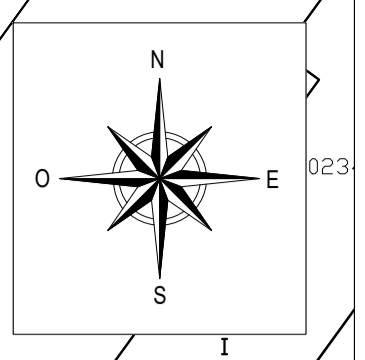

Finca Proyecto	Municipio	Catastro		REF. CAT.	SUBTERRANEA (ml)	OCUPACIÓN PERMANENTE (m²)	OCUPACIÓN TEMPORAL (m²)	NATURALEZA
		POL	PARC					
20	GRIÑÓN	4	9009	28066A00409009	415,54	415,49	1097,94	Agrario
21	HUMANES DE MADRID	8	9700	28073A00809700	14,56	14,56	80,27	Agrario
22	HUMANES DE MADRID	8	171	28073A00800171	48,30	48,29	265,58	Agrario
23	GRIÑÓN	4	7	28066A00400007	238,10	238,10	1309,53	Agrario
24	GRIÑÓN	4	10	28066A00400010	173,23	173,23	957,68	Agrario
25	GRIÑÓN	4	9006	28066A00409006	2,82	2,82	20,96	Agrario
26	GRIÑÓN	4	9704	28066A00409704	14,39	14,39	70,27	Agrario
27	GRIÑÓN	4	9007	28066A00409007	6,61	6,61	36,30	Agrario
28	HUMANES DE MADRID	8	9003	28073A00809003	7,99	7,99	43,97	Agrario
29	HUMANES DE MADRID	7	30	28073A00700030	186,59	186,59	1026,22	Agrario
30	HUMANES DE MADRID	7	35	28073A00700035	83,51	83,51	459,28	Agrario
31	HUMANES DE MADRID	7	36	28073A00700036	82,63	82,63	454,48	Agrario

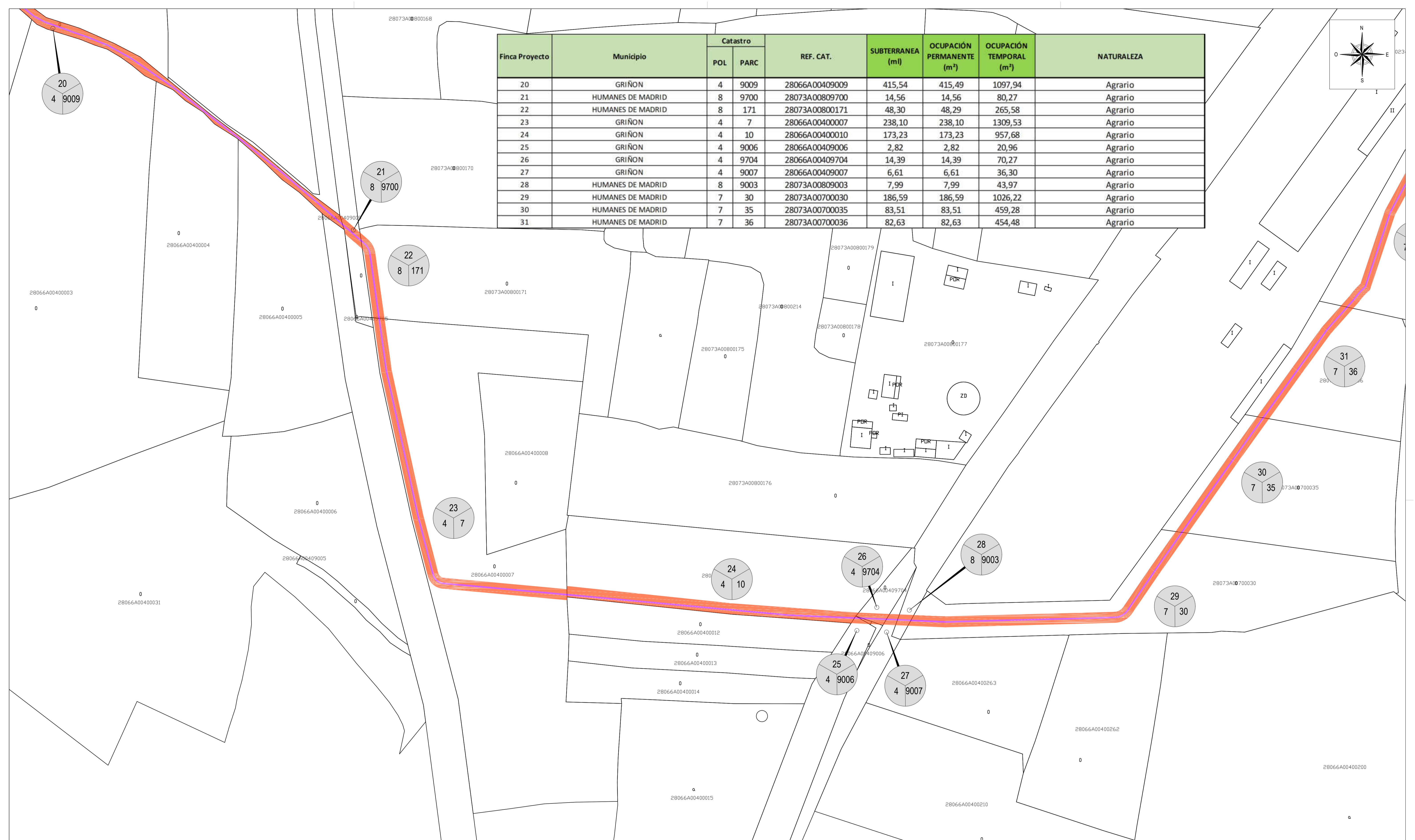

**LEYENDA**

- Servidumbre permanente subtt. (ancho 1,0m)
- Servidumbre de paso
- Catastro.

A = N° de afectado  
B = N° de polígono  
C = N° de parcela

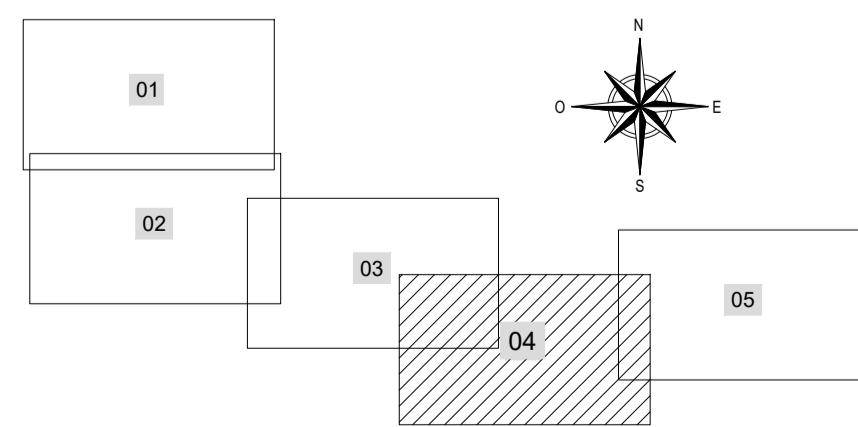

REV.	Fecha	Dibujado	Preparado	Revisado	Aprobado	Motivo. Estado de la revisión
00						
<b>IBERIA</b> INGENIERIA			Fecha: FEBRERO 2.023 Tipo: PROYECTO		NUEVA L.M.T. 15 kV PARA INTERCONEXIÓN DE PFV MORALEJA CON CENTRO DE SECCIONAMIENTO MORALEJA. TT.MM. DE MORALEJA DE ENMEDIO, GRIÑÓN Y HUMANES DE MADRID (PROVINCIA DE MADRID) (COMUNIDAD DE MADRID)	
Autor: EDUARDO LANOVARRO ESTEVEZ <small>COLABORADOR EN UNO DE LOS SERVICIOS TÉCNICOS DE INGENIERIA</small>			Fichero: 22279_03_DUP.dwg Nº: 22279-LSMT(1)-03		DUP	
Escala: 1:2.000			Propietario: Synergia Development, S.L.U.		Reemplaza: --	
Dibuj.	Prep.	Rev.	Aprob.		Rev.	
RPV	ELE	ELE	APM		00	
Hoja 4 Sigue 5 de A1						Todos los derechos reservados. La reproducción total o parcial de este dibujo sin autorización del propietario está prohibida.

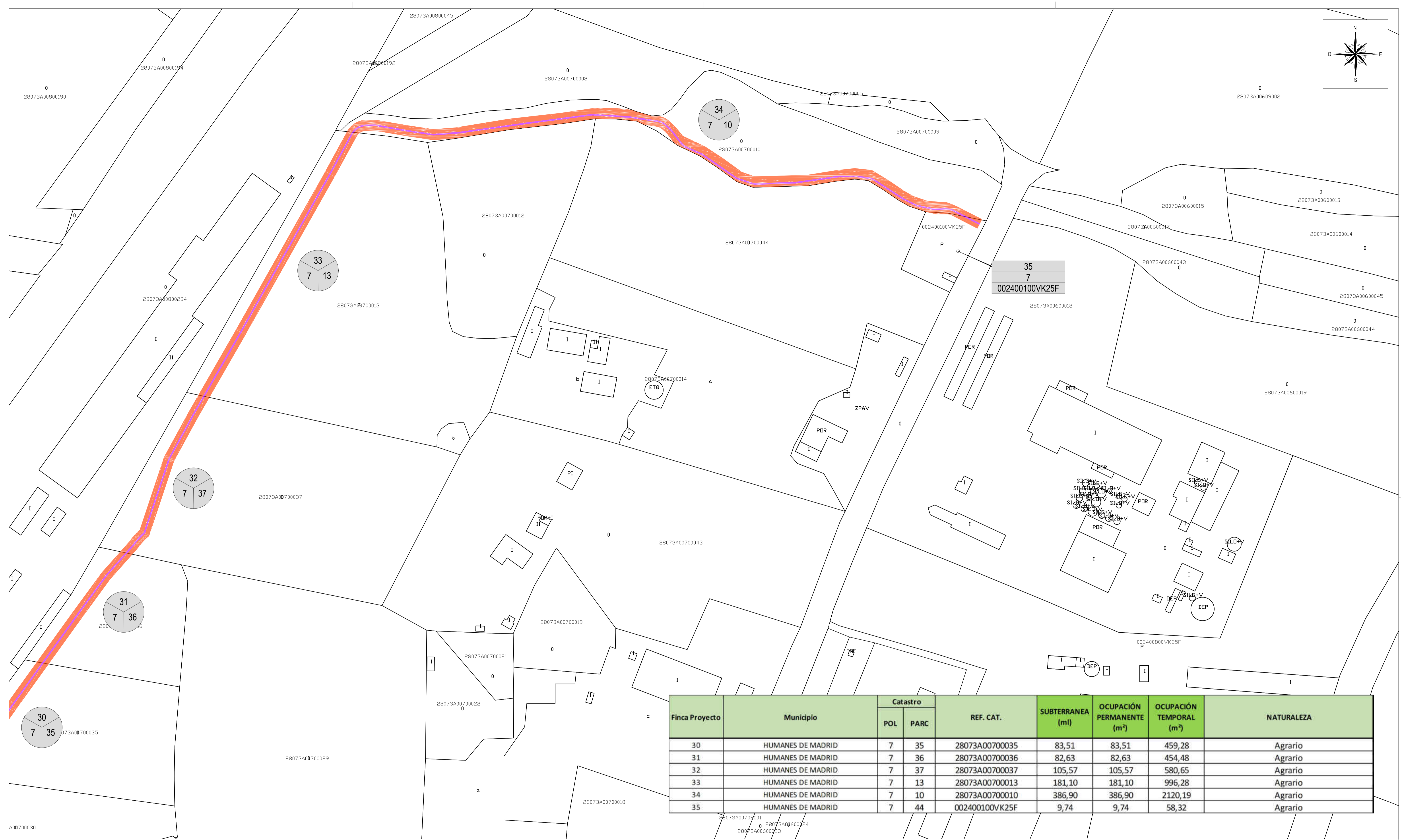
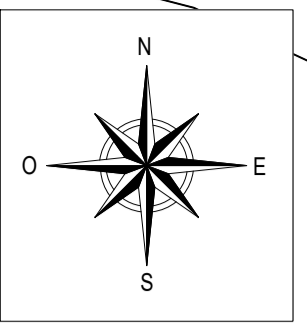

Finca Proyecto	Municipio	Catastro		REF. CAT.	SUBTERRANEA (ml)	OCUPACIÓN PERMANENTE (m²)	OCUPACIÓN TEMPORAL (m²)	NATURALEZA
		POL	PARC					
30	HUMANES DE MADRID	7	35	28073A00700035	83,51	83,51	459,28	Agrario
31	HUMANES DE MADRID	7	36	28073A00700036	82,63	82,63	454,48	Agrario
32	HUMANES DE MADRID	7	37	28073A00700037	105,57	105,57	580,65	Agrario
33	HUMANES DE MADRID	7	13	28073A00700013	181,10	181,10	996,28	Agrario
34	HUMANES DE MADRID	7	10	28073A00700010	386,90	386,90	2120,19	Agrario
35	HUMANES DE MADRID	7	44	002400100VK25F	9,74	9,74	58,32	Agrario

**LEYENDA**

- Servidumbre permanente subter. (ancho 1,0m)
- Servidumbre de paso
- Catastro.

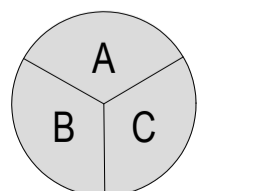

A = N° de afectado  
B = N° de polígono  
C = N° de parcela

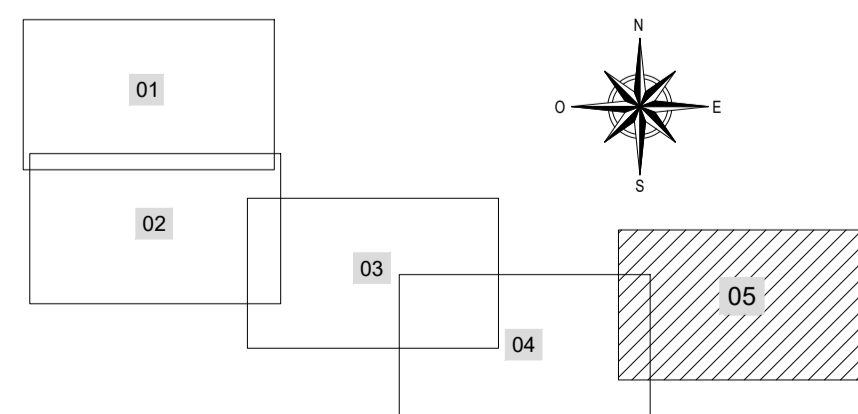

REV.	Fecha	Dibujado	Preparado	Revisado	Aprobado	Motivo. Estado de la revisión	
00							
<b>IBETA</b> INGENIERIA			Fecha: FEBRERO 2.023 Tipo: PROYECTO			NUEVA L.M.T. 15 kV PARA INTERCONEXIÓN DE PFV MORALEJA CON CENTRO DE SECCIONAMIENTO MORALEJA. TT.MM. DE MORALEJA DE ENMEDIO, GRIGNÓN Y HUMANES DE MADRID (PROVINCIA DE MADRID) (COMUNIDAD DE MADRID)	
Autor: EDUARDO LANZARRO ESTEVEZ			Fichero: 22279_03_DUP.dwg N°: 22279-LSMT(1)-03				
Escala: 1:2.000			Propietario: Synergia Development, S.L.U.			DUP	
Dibuj. Rep. Rev. Aprob.			Synergia			Rev: 00	
RVP	ELE	ELE	APM	Reemplaza: --			Hoja 5 Sig: - 00 A1

Todos los derechos reservados. La reproducción total o parcial de este dibujo sin autorización del propietario está prohibida.



ZANJA TIPO EN CALZADA Y CAMINOS  
EVACUACIÓN

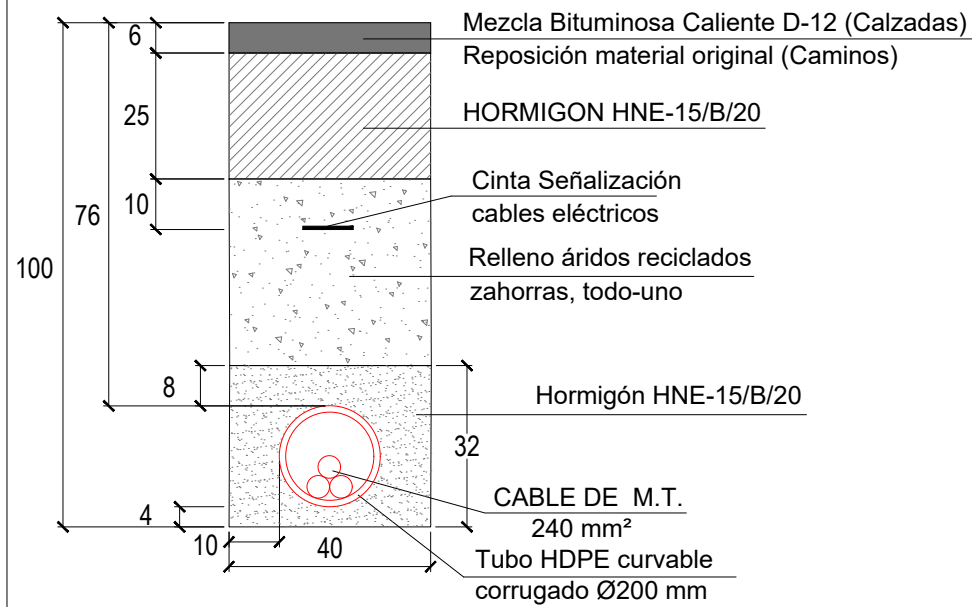

CANALIZACIÓN ENTUBADA 1 TUBO Ø200  
NOTA: todas las cotas en centímetros  
ESCALA 1:1/15

ZANJA TIPO EN CALZADA Y CAMINOS  
EVACUACIÓN

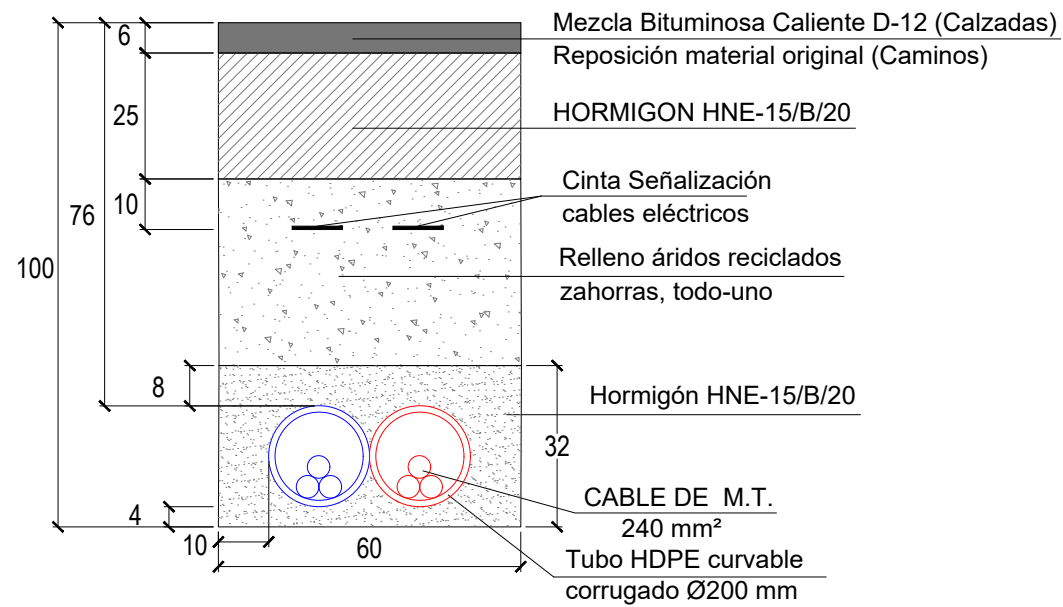

CANALIZACIÓN ENTUBADA 2 TUBO Ø200  
NOTA: todas las cotas en centímetros  
ESCALA 1:1/15

ZANJA TIPO EN TERRENO RÚSTICO  
EVACUACIÓN

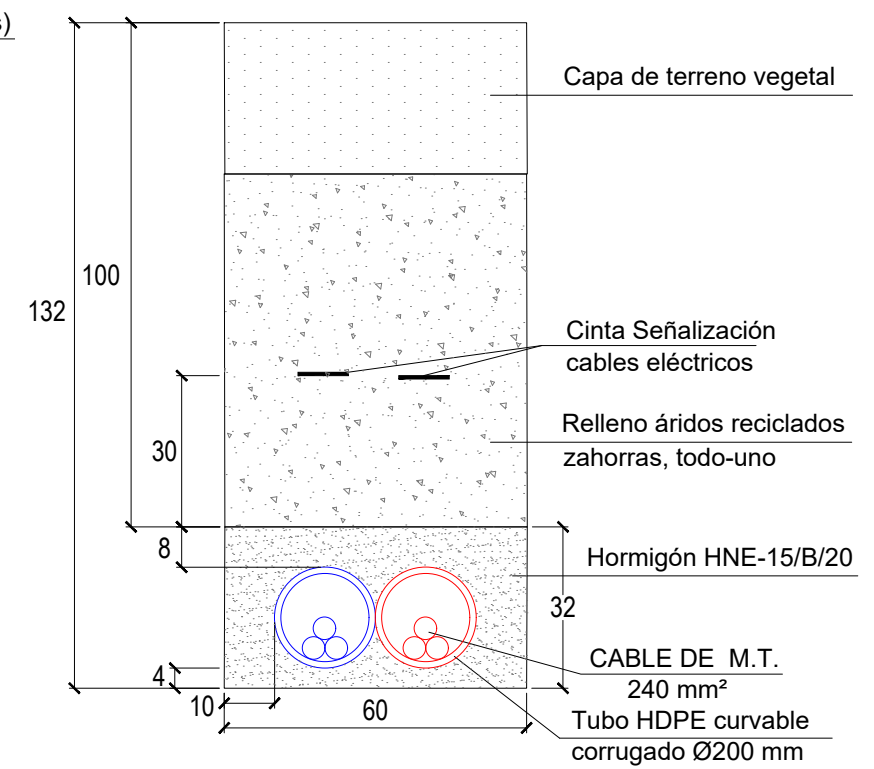

CANALIZACIÓN ENTUBADA 2 TUBO Ø200  
NOTA: todas las cotas en centímetros  
ESCALA 1:1/15

REV.	Fecha	Dibujado	Preparado	Revisado	Aprobado	Motivo. Estado de la revisión
Contratista : 			Fecha: FEBRERO 2.023 Tipo: PROYECTO			NUEVA L.M.T. 15 kV PARA INTERCONEXIÓN DE PFV MORALEJA CON CENTRO DE SECCIONAMIENTO MORALEJA. TT.MM. DE MORALEJA DE ENMEDIO, GRIÑÓN Y HUMANES DE MADRID (PROVINCIA DE MADRID) (COMUNIDAD DE MADRID)
Autor : EDUARDO LANCHARRO ESTÉVEZ <small>COLEGIADO Nº 4.536 COLEGIO DE INGENIEROS TÉCNICOS DE ARAGÓN</small>			Fichero : 22279_04_Zanja tipo.dwg Nº : 22279-LSMT(1)-04			
Escala : S/E			Propietario : Synergia Development, S.L.U.			
Dibuj.	Prep.	Rev.	Aprob.			SECCIONES TIPO
RPV	ELE	ELE	APM			Reemplaza : --
						Hoja: 1    Sigue: 2    Rev : 00 DIN: A3

# DISTANCIA ENTRE SERVICIOS POR LÍNEAS MT

## ALCANTARILLADO

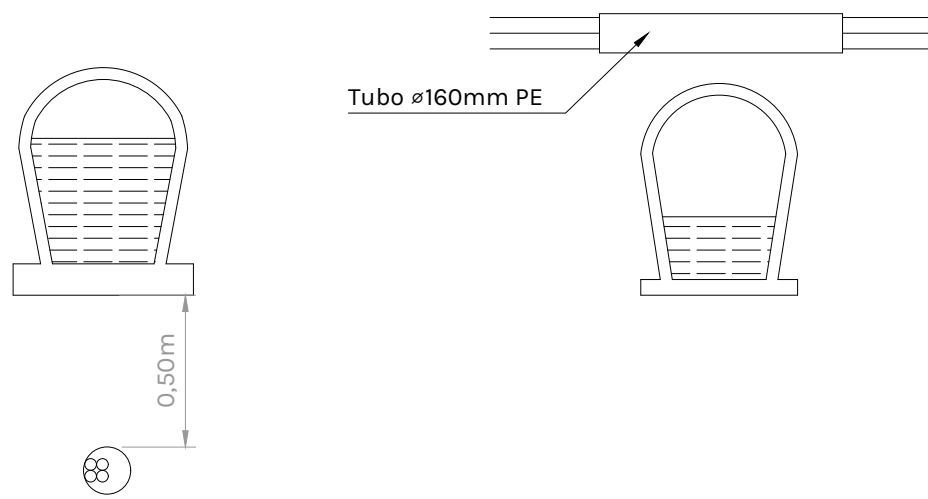

## CABLES TELECOMUNICACIONES

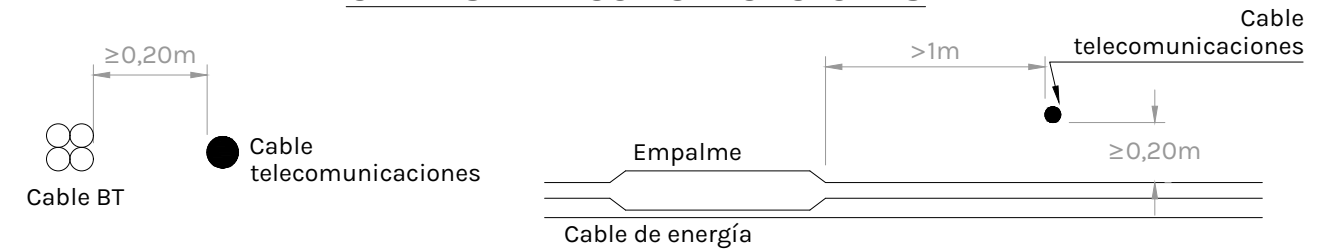

## AGUA

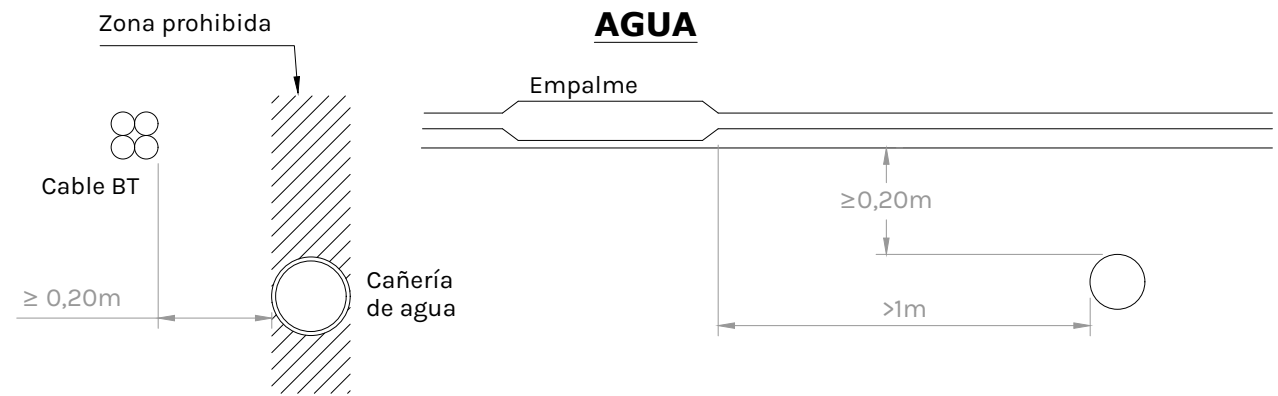

## GAS

AP: ALTA PRESIÓN >4 BARS  
 MP: MEDIA PRESIÓN ≤ 4 BARS  
 BP: BAJA PRESIÓN ≤ 4 BARS

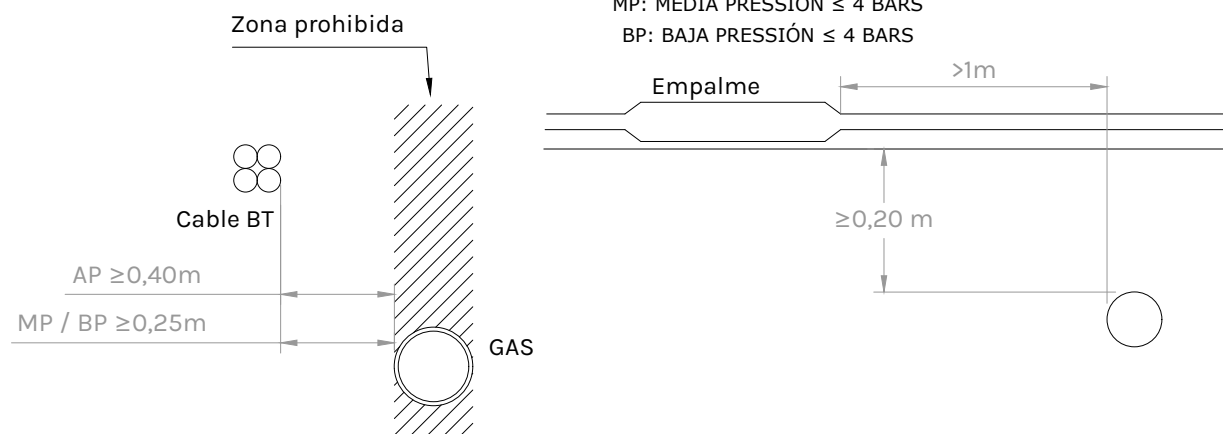

## OTROS CABLES DE ENERGIA - OTROS DISTRIBUIDORES

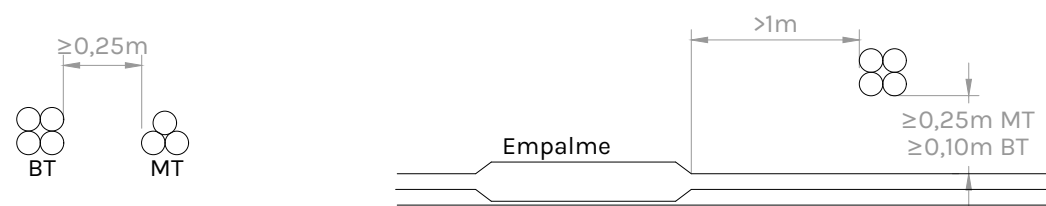

REV.	Fecha	Dibujado	Preparado	Revisado	Aprobado	Motivo. Estado de la revisión
Contratista : <b>IDEA INGENIERIA</b>			Fecha: FEBRERO 2.023		NUEVA L.M.T. 15 kV PARA INTERCONEXIÓN DE PFV MORALEJA CON CENTRO DE SECCIONAMIENTO MORALEJA. TT.MM. DE MORALEJA DE ENMEDIO, GRIÑÓN Y HUMANES DE MADRID (PROVINCIA DE MADRID) (COMUNIDAD DE MADRID)	
Autor : EDUARDO LANCHARRO ESTÉVEZ			Tipo: PROYECTO			
COLEGIADO Nº 4.536 COLEGIO DE INGENIEROS TÉCNICOS DE ARAGÓN			Fichero : 22279_04_Zanja tipo.dwg			
Escala : S/E			Nº : 22279-LSMT(1)-04		CRUZAMIENTOS	
Dibuj. Prep. Rev. Aprob.			Propietario : Synergia Development, S.L.U.			
RPV	ELE	ELE	APM	Reemplaza : --		Hoja: 2 Sigue: - DIN: A3